

Scheda Tecnica 132-V720002

Quadra Plus Meccanica

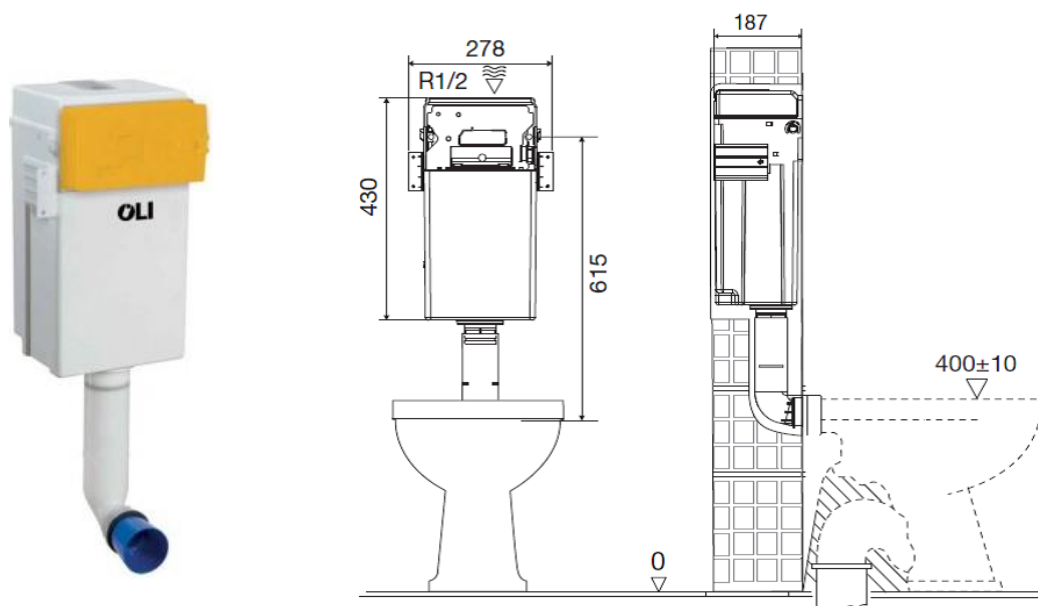

Identificazione di Prodotto

720002

- Cassetta Quadra Plus azionamento meccanico doppio scarico

Definizione e applicazione

Specifica per installazioni speciali

- Vani tecnici e cavedi;
- Possibilità di spostamento della cassetta rispetto al WC

Caratteristiche

Cassetta

- Doppio scarico 6/3 litri
- Installazione facile e veloce
- Semplice accesso ai componenti interni in caso di manutenzione
- Contenitore cassetta in Polipropilene (PP) molto resistente alle sollecitazioni meccaniche ed infrangibile a temperatura ambiente
- Galleggiante AZOR PLUS silenzioso, permette di risparmiare 0,5L di acqua ad ogni scarico grazie al sistema di caricamento ritardato, certificato in ottemperanza alla norma NF categoria Classe I di rumorosità
- Certificata a norma NF
- Marcatura CE EN14055
- Compatibile con placche di comando pneumatiche e pulsanti pneumatici (kit pneu cod. 101773)
- Classe "A" di efficienza energetica per il risparmio idrico secondo le richieste dell'ente ANQIP

(misure in millimetri)

Proprietà di funzionamento idraulico

- Pressione di rete 0.5 - 20 bar
- 2 volumi di risciacquo: 3 litri per lo scarico parziale e 6 per lo scarico totale
- Resistente a umidità atmosferica (Hr <90%)

Incluso

- 1 Tubo di risciacquo Ø68 x 315
- 1 Rubinetto arresto (premontato da fabbrica)
- 1 Tappo di protezione ø45
- 1 Box di protezione
- 2 Squadrette per il fissaggio a muro
- 1 Istruzioni di montaggio
- 1 Cannotto e morsetto ø45 x 180

Garanzia

- Garanzia di anni 10 (dieci) secondo i termini generali di vendita, a partire dalla data di acquisto del prodotto
- La garanzia è valida solo se il prodotto è installato correttamente