

Categoria **1-50**
Codice **150-216**
Prodotto **ASCIUGAMANI ELETTRICO A LAMA D'ARIA MODELLO EOLO**

www.dianflex.com

DIMENSIONI:

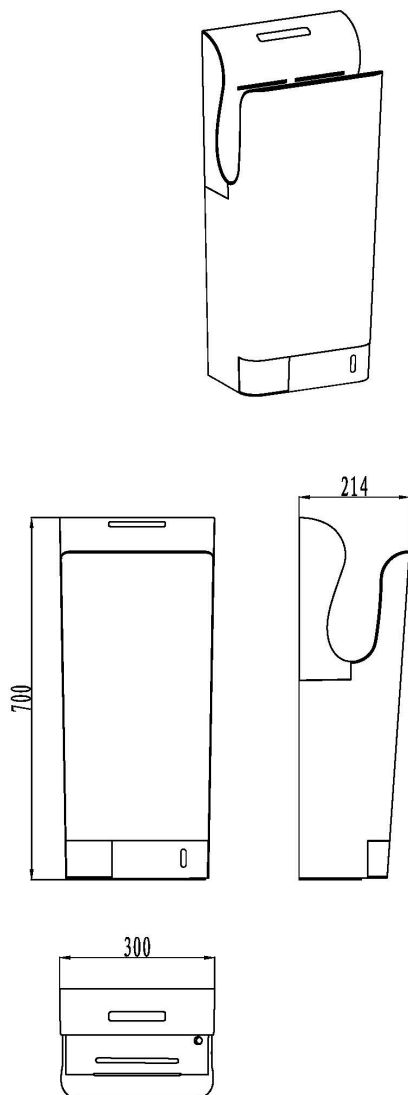

SPECIFICHE TECNICHE:

- Asciuga le mani in 7 - 10 secondi.
- Velocità dell'aria 95 m/s.
- Motore DC brushless ad alta velocità.
- Temperatura aria 20 ~ 40 °C.
- Accensione e spegnimento del riscaldamento automatico.
- Due velocità della ventola selezionabile.
- Serbatoio raccolta acqua svuotabile (700 ml).
- Filtro HEPA.
- Display a LED.
- Scocca esterna in ABS ad alta resistenza.
- Grado di protezione IPX4.
- Bassa rumorosità (70dB@1 m).
- Spegnimento automatico dopo 25s di uso continuo.
- Peso 9,5 kg.
- Dimensioni: h 700 x 300 x 215.
- 220-240V, 50/HZ.