

## BT0005E

Maniglione 900 mm

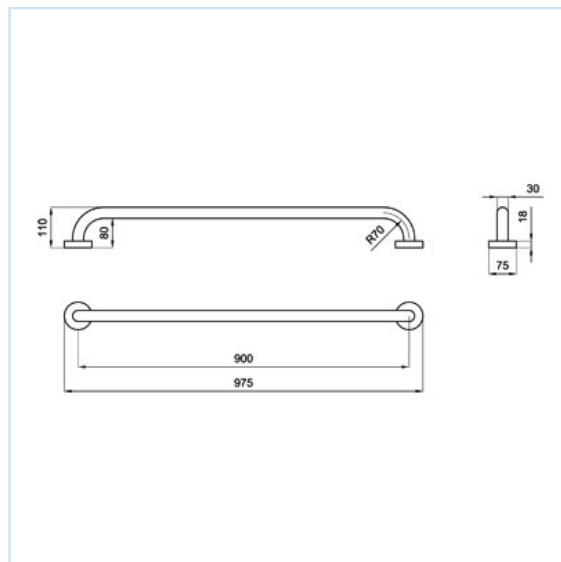

### Caratteristiche

|                               |   |
|-------------------------------|---|
| <b>ingombro massimo LxHxP</b> | 975x75x110 mm   |
| <b>colore</b>                 | Bianco RAL 9010   |
| <b>elementi di fissaggio</b>  | Non inclusi, impiegare tasselli adeguati alla natura del muro |

### Composizione prodotto

| parte                       | aspetto                              | materiale           | finitura   |
|-----------------------------|--------------------------------------|---------------------|------------|
| <b>struttura</b>            | Tubo tondo Ø 30 mm                   | acciaio             | Cataforesi |
| <b>rivestimento</b>         | Verniciatura                         | Polvere epossidica  | Lucida     |
| <b>sistema di fissaggio</b> | Disco in materiale plastico isolante | Acetalico Ultraform | n.a.       |

### Modalità d'uso

|                                   |   |
|-----------------------------------|---|
| <b>impiego</b>                    | Installazione a parete                                |
| <b>pulizia</b>                    | Detergenti o disinfettanti senza abrasivi né solventi |
| <b>immagazzinamento</b>           | Luogo chiuso e ciutto                                 |
| <b>carico statico sostenibile</b> | 150 Kg  |

### Certificazioni e norme

| tipologia             | norma                       | ente                 |
|-----------------------|-----------------------------|----------------------|
| <b>norma</b>          | D.M. 236/89 e D.P.R. 503/96 |                      |
| <b>marcatatura CE</b> | MDD 93/42                   | Dichirazione Blutech |
| <b>test carico</b>    | UNI 11064                   | Politecnco di Milano |

### Modalità di consegna

|                              |                     |
|------------------------------|---------------------|
| <b>confezione</b>            | Cardboard packaging |
| <b>dimensione imballo mm</b> | 970x135x60 mm       |
| <b>peso imballo Kg</b>       | 2,00 Kg             |

I dati indicati in questo documento non possono essere ritenuti vincolanti. Blutech srl si riserva il diritto di apportare al prodotto qui descritto modifiche tecniche e costruttive senza alcun preavviso.

#### Blutech srl

Sede Legale - Via Parini, 19 - 23900 - Lecco (LC) Italy - P.Iva e Cod. Fiscale: 02686460136

Sede Operativa - Via G. Leopardi, 3 - 23890 - Barzago (LC) Italy - T: +39 031 861141 - F: + 39 031 874562 - info@blutech.biz