

# Codice Dianflex: 151-320

Linea Verniciata » Maniglioni Combinati » Maniglioni Combinati

## BT0017E

Maniglione 650x650x750 mm sinistro

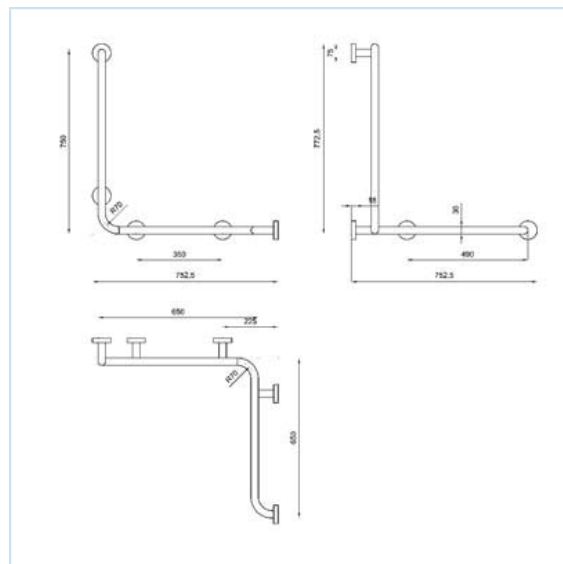

### Caratteristiche

<b>ingombro massimo LxHxP</b>	752,50x752,50x772,50 mm
<b>colore</b>	Bianco RAL 9010
<b>elementi di fissaggio</b>	Non inclusi, impiegare tasselli adeguati alla natura del muro

### Composizione prodotto

parte	aspetto	materiale	finitura
<b>struttura</b>	Tubo tondo Ø 30 mm	acciaio	Cataforesi
<b>rivestimento</b>	Verniciatura	Polvere epossidica	Lucida
<b>sistema di fissaggio</b>	Disco in materiale plastico isolante	Acetalico Ultraform	n.a.

### Modalità d'uso

<b>impiego</b>	Installazione a parete
<b>pulizia</b>	Detergenti o disinfettanti senza abrasivi né solventi
<b>immagazzinamento</b>	Luogo chiuso e asciutto
<b>carico statico sostenibile</b>	150 Kg

### Certificazioni e norme

tipologia	norma	ente
<b>norma</b>	D.M. 236/89 e D.P.R. 503/96	
<b>marcatatura CE</b>	MDD 93/42	
<b>test carico</b>	UNI 11064	Politecnico di Milano

### Modalità di consegna

<b>confezione</b>	Imballo cartone
<b>dimensione imballo mm</b>	1000x265x130