



EXTRAVAREM LC

**PER IMPIANTI DI ACQUA CALDA SANITARIA
FOR HOT SANITARY SYSTEMS**

Modello/Model: R1005223S4000000

Caratteristiche tecniche - technical features

Volume Volume		5 L
raccordo connector		3/4" GAS (ISO 228/1)
temperatura esercizio working temperature	TS	-10 +99 °C
pressione max. Max pressure	PS	8 bar
pressione prova test pressure	PT	12 bar
precarica precharged pressure		3,5 bar
Fluido Fluid		Aria+acqua Air+water
Ente notificato per certificazione PED Notified Body number:		/
Modulo: Module:		/
N° certificato N° certificate:		/

Imballo - packaging

	A	B	H
dimensioni (mm) dimensions (mm)	350	180	333
volume (m ³) volume (m ³)	0,02		
peso (kg) weight (kg)	1,8		
q.ta per cartone q.ty for box	2		
quantità per paletta Q,y for std. pallet	210		

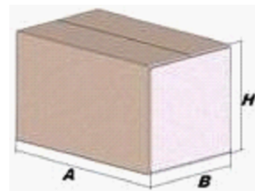

Materiali - materials

materiale membrana membrane rubber	BUTILE / BUTYL
materiale controflangia Coverflange material	ACCIAIO AISI304 / STAINLESS STEEL AISI304

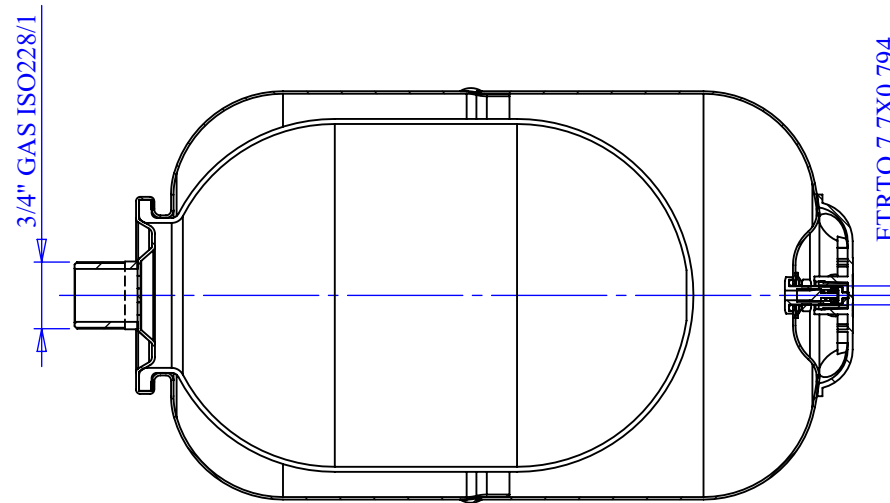

SEZIONE E-E

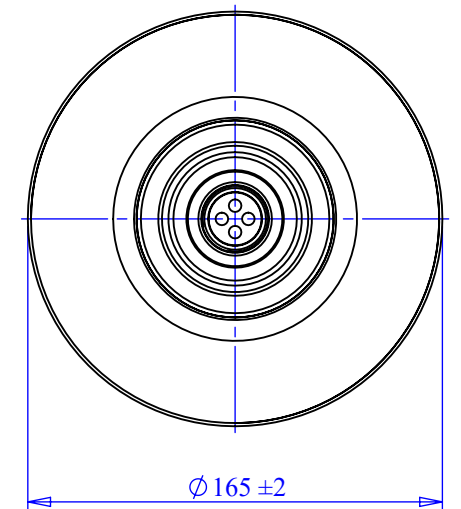
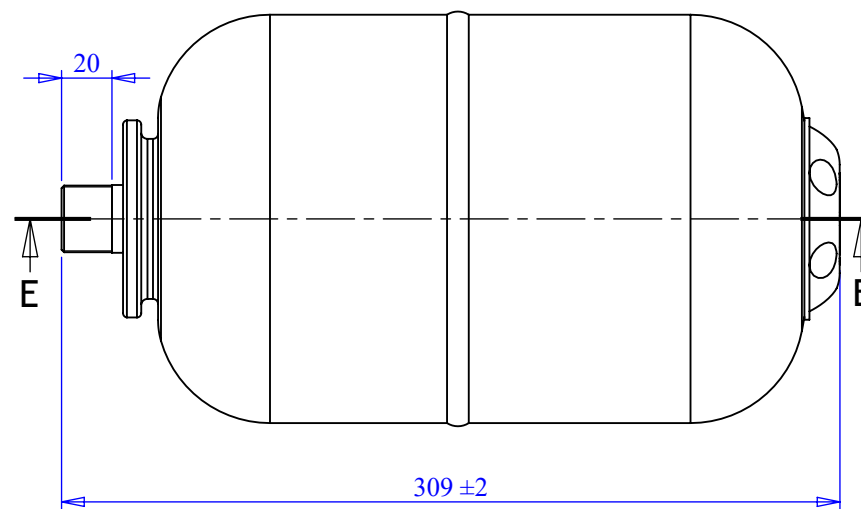

Quote senza indicazione di tolleranza: grado di precisione MEDIO, UNI EN 22768-1		LIPRO 007	TIPO PARTE 1	COLORE BIANCO / WHITE
SMUSSI NON QUOTATI	RUGOSITÀ	QUANTITÀ PER GRUPPO 0	FORMATO FOGLIO A3	FINITURA SUPERFICIALE -
	SCALA 1:3	FOGLIO 1/3	Disegnato M.Tomasin	DATA 05/05/2009
		GRUPPO - MACCHINA	Approvato	
DESCRIZIONE EXTRAVAREM LC LT. 5 BFIWH 3/4				
COMMESSA -	CODICE R1005223S4000000		REVISIONE 00	

Il presente disegno è di proprietà della **VAREM** e non può essere riprodotto né comunicato a terzi senza ns autorizzazione scritta