

Codice Dianflex: 350-6006-05



EXTRAVAREM LR

RISCALDAMENTO HEATING SYSTEMS

Modello/Model: R1005231CS000000

Caratteristiche tecniche - technical features

Volume Volume		5 L
raccordo connector		3/4" GAS (ISO 228/1)
temperatura esercizio working temperature	TS	-10 +99 °C
pressione max. Max pressure	PS	6 bar
pressione prova test pressure	PT	9 bar
precarica precharged pressure		1,5 bar (range 0,5-3,5 bar)
Fluido Fluid		Aria+acqua Air+water
Ente notificato per certificazione PED Notified Body number:		/
Modulo: Module:		/
N° certificato N° certificate:		/

Imballo - packaging

	A	B	H
dimensioni (mm) dimensions (mm)	350	187	181
volume (m ³) volume (m ³)	0,01		
peso (kg) weight (kg)	1,8		
q.ta per cartone q.ty for box	1		
quantità per palette Q,y for std. pallet	210		

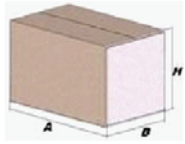

Materiali - materials

materiale membrana membrane rubber	GOMMA PER USO NON POTABILE / RUBBER FOR NOT POTABLE WATER
materiale controtangia Coverflange material	ACCIAIO AL CARBONIO ZINCATA / GALVANIZED CARBON STEEL

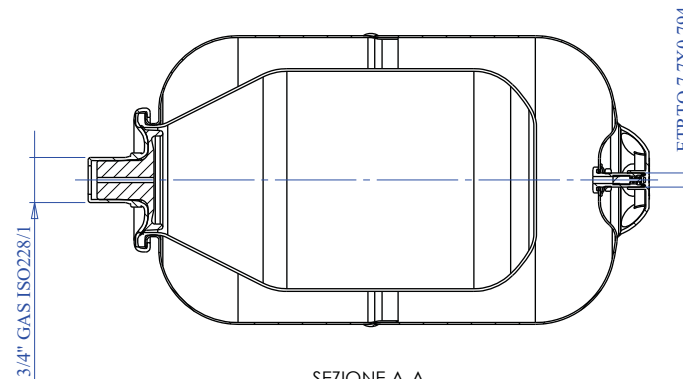

SEZIONE A-A

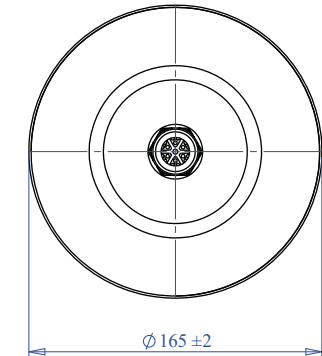
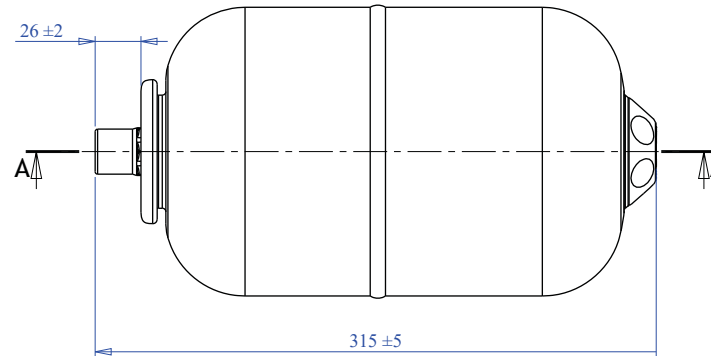

Quote senza indicazione di tolleranza: grado di precisione MEDIO, UNI EN 22768-1		LIPRO 007	TIPO PARTE 1	COLORE ROSSO / RED
SMUSSI NON QUOTATI 0,2X45°	RUGOSITÀ	QUANTITÀ PER GRUPPO 0	FORMATO FOGGIO A3	FINITURA SUPERFICIALE -
	SCALA 1:3	FOGLIO 1/1	NOME	DATA
			Disegnato	M.Tomasin 05/05/2009
			Approvato	F.MAZZUCATO 27/01/2023
DESCRIZIONE EXTRAVAREM LR L. 5 - 3/4" - 6 BAR				
COMMESSA -	CODICE R1005231CS000000	REVISIONE 00		

Il presente disegno è di proprietà di e non può essere riprodotto né comunicato a terzi senza autorizzazione scritta.