

Codice Dianflex: 354-101R

VALVOLE A SFERA PASSAGGIO STANDARD VIENNA

116 Valvola a sfera Vienna, passaggio standard

Adatte all'impiego in impianti idraulici, di riscaldamento, di condizionamento e pneumatici.
VIENNA



MISURA	PRESSIONE	CODICE	IMBALLO
3/8" (DN 10)	50bar/725psi	0900038/N	12/168
1/2" (DN 15)	30bar/435psi	1160012/N	15/135
3/4" (DN 20)	30bar/435psi	1160034/N	8/72
1" (DN 25)	30bar/435psi	1160100/N	8/48
1"1/4 (DN 32)	25bar/362.5psi	1160114/N	4/32
1"1/2 (DN 40)	25bar/362.5psi	1160112/N	3/18
2" (DN 50)	25bar/362.5psi	1160200/N	2/10
2"1/2 (DN 65)	18bar/261psi	1160212/N	1/9
3" (DN 80)	14bar/203psi	1160300/N	1/5
4" (DN 100)	12bar/174psi	1160400/N	1/3

CERTIFICAZIONI



CAPITOLATO

Attacchi filettati femmina/femmina.

Maniglia a leva in acciaio (in alluminio per le misure 2"1/2 - 3" e 4").

Corpo in ottone nichelato.

Temperature minima e massima d'esercizio: -20°C, 150°C in assenza di vapore.

Attacchi filettati ISO 228 (equivalente a DIN EN ISO 228 e BS EN ISO 228).

Indicare "N" solo per l'acquisto della valvola con maniglia nera.

Disponibile con filetto NPT nelle misure 2"1/2, 3" e 4".

VALVOLE A SFERA PASSAGGIO STANDARD VIENNA

INGOMBRI

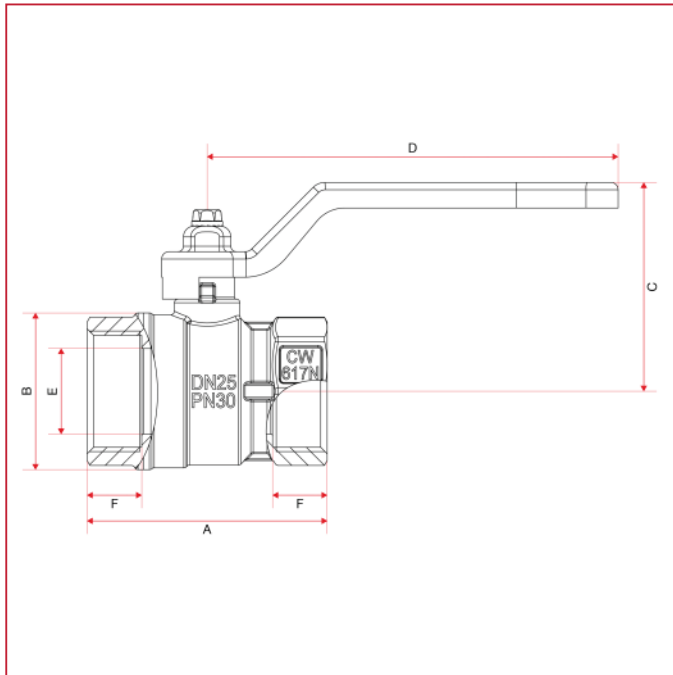

	3/8"	1/2"	3/4"	1"	1"1/4	1"1/2	2"	2"1/2	3"	4"
DN	10	15	20	25	32	40	50	65	80	100
A	44,4	48	53	66	76	88	103	128,5	145	175
B	24	29	36	43	53	63	79	97	117,5	149,5
C	37,3	40	54	57	73	78	94	110	127	142
D	80	80	113	113	138	138	158	197	250	250
E	10	14	18,5	23,5	30	37	47	58	70	90
F	10	12	12	15	16	18	19	24	24	27
Kg/cm ² bar	50	30	30	30	25	25	25	18	14	12
LBS - psi	725	435	435	435	362,5	362,5	362,5	261	203	174



VALVOLE A SFERA PASSAGGIO STANDARD VIENNA

MATERIALI misure da 1/4" a 2"

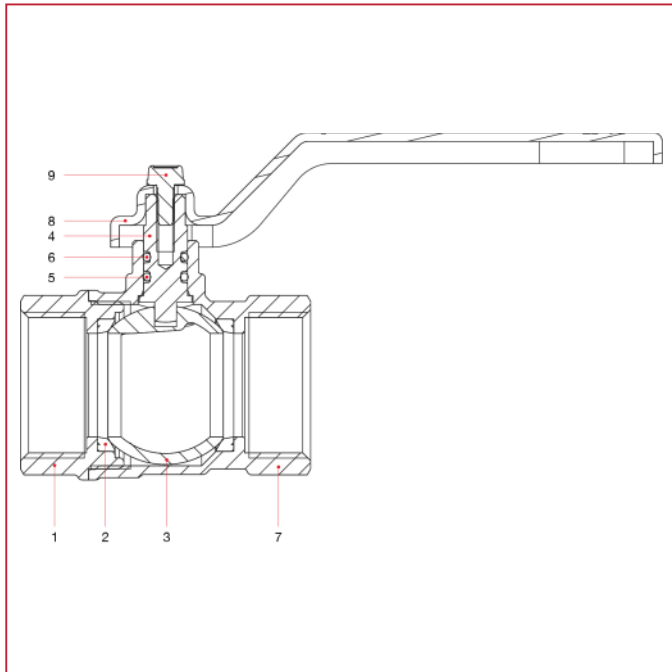

POS.	DESCRIZIONE	N.	MATERIALE
1	Manicotto femmina	1	Ottone nichelato CW617N
2	Sede	2	P.T.F.E.
3	Sfera	1	Ottone cromato CW617N
4	Asta	1	Ottone CW614N
5	O-ring	1	NBR
6	O-ring	1	Viton®
7	Corpo	1	Ottone nichelato CW617N
8	Maniglia a leva	1	Acciaio verniciato P04
9	Vite	1	Acciaio zincato C4C



VALVOLE A SFERA PASSAGGIO STANDARD VIENNA

MATERIALI misure da 2"1/2 a 4"

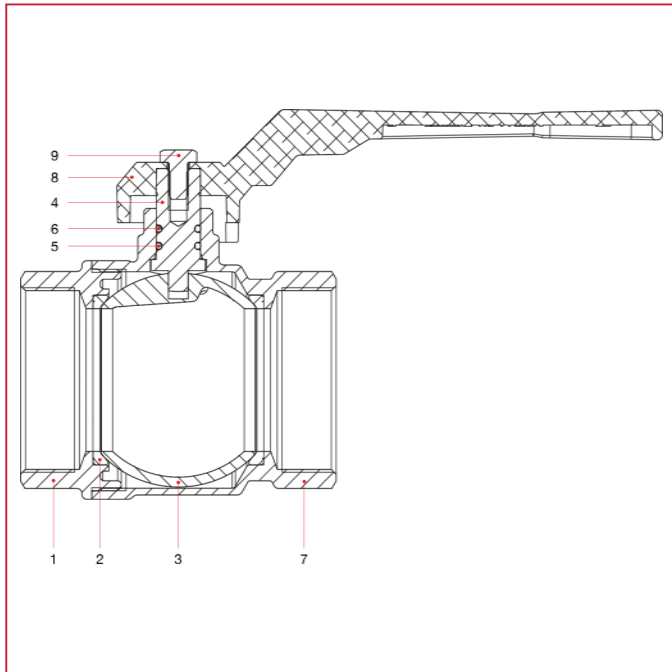

POS.	DESCRIZIONE	N.	MATERIALE
1	Manicotto femmina	1	Ottone nichelato CW617N
2	Sede	2	P.T.F.E.
3	Sfera	1	Ottone cromato CW617N
4	Asta	1	Ottone CW614N
5	O-ring	1	NBR
6	O-ring	1	Viton®
7	Corpo	1	Ottone nichelato CW617N
8	Maniglia a leva	1	Alluminio verniciato
9	Vite	1	CB4 FF (C34) zincato



VALVOLE A SFERA PASSAGGIO STANDARD VIENNA

INSTALLAZIONE

Le valvole ITAP sono bidirezionali, gestiscono il flusso in entrambe le direzioni.

Le valvole sono composte da una sfera, due guarnizioni, un'asta, OR, maniglia e due parti di ottone, corpo e manicotto, che le contengono e che sono assemblate fra loro tramite filettatura e sigillate mediante apposito frena-filetti.

Per evitare che lo strato di frena-filetti si rompa e quindi che la valvola perda dall'accoppiamento corpo-manicotto, bisogna evitare di sottoporre le due parti a momenti torcenti.

Per la loro installazione vanno utilizzate le normali pratiche idrauliche, ed in particolare:

- assicurarsi che le due tubature siano correttamente allineate;
- durante il montaggio applicare la chiave all'estremità della valvola più vicina al tubo;
- l'applicazione di materiale di fissaggio (PTFE, canapa) deve essere limitato alla zona del filetto, un eccesso potrebbe interferire nella zona di chiusura sfera guarnizione pregiudicando la tenuta.
- nel caso in cui il fluido presenti delle impurità (sporco, polvere, eccessiva durezza dell'acqua), queste vanno rimosse o filtrate perché altrimenti durante la rotazione della sfera possono danneggiare le guarnizioni.

DISINSTALLAZIONE

Per la disinstallazione della valvola dalla linea o comunque prima di svitare le giunzioni ad essa collegate:

- indossare gli indumenti protettivi normalmente richiesti per lavorare con il fluido contenuto nella linea;
- depressurizzare la linea ed operare in questo modo:
 - posizionare la valvola in posizione aperta e svuotare la linea;
 - manovrare la valvola per scaricare la pressione residua nella cavità del corpo prima di rimuoverla dalla linea;
 - durante lo smontaggio applicare la chiave all'estremità della valvola più vicina al tubo;

MANUTENZIONE

Verificare la valvola periodicamente, in funzione del suo utilizzo e delle condizioni di lavoro, per assicurarsi che funzioni correttamente.

VALVOLE A SFERA PASSAGGIO STANDARD VIENNA

DIAGRAMMA PERDITE DI CARICO (Con acqua)

KV

3/8"	1/2"	3/4"	1"	1"1/4"	1"1/2"	2"	2"1/2"	3"	4"
4,92	14,65	23,46	38,67	56,07	86,60	160,5	183,1	280,6	461

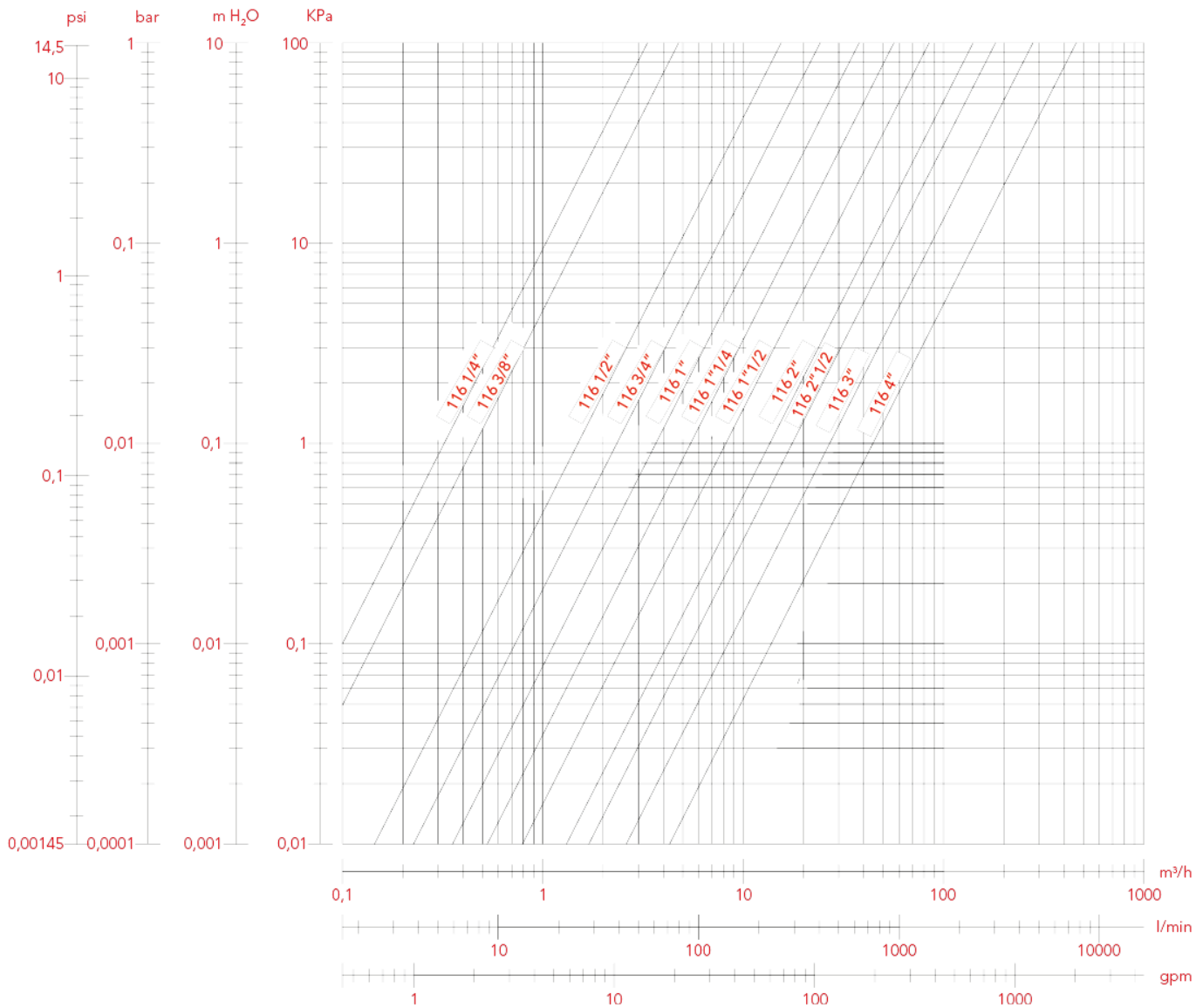



VALVOLE A SFERA PASSAGGIO STANDARD VIENNA

DIAGRAMMA PRESSIONE-TEMPERATURA

I valori espressi dalle curve rappresentano il limite massimo di impiego delle valvole.

I valori riportati sono a titolo orientativo.

