

Codice Dianflex: 371-B1520CP-08

ARTICOLO

1520CP40B0

SPACE 2 - 1"1/2X40 - 2 VIE

Tipologia Prodotto

Informazioni Logistiche

Pezzi x Conf.: 20
Q.ta x Pallet: 20
Peso Unitario: 0,64000
Portata Lt/m.:

Cod.EAN13: 8030575012667

Cod Doganale :39229000

Scheda Tecnica

Modello:

Prodotto: Sifoni salvaspazio per lavelli cucina a due vie

Specifico: Due entrate, tre attacchi ausiliari

Spec.Prod.: 1"1/2 x \varnothing 40 mm

Materiale1: PP

Materiale2:

Colore1: BIANCO

Colore2:

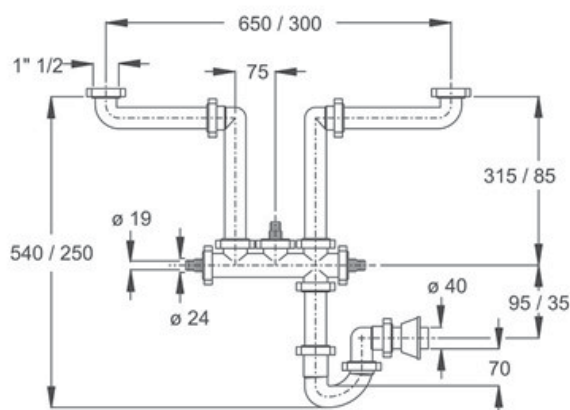

Certificazioni