



SCALDACQUA A GAS

AG LNX

Scaldacqua a gas da pavimento ad accumulo.
Camera aperta tiraggio naturale.

DIANFLEX

CODICE 400-XAGL
SCALDABAGNO A GAS AG
LNX AD ACCUMULO



CLASSE DI EFFICIENZA ENERGETICA ⁽¹⁾



> CARATTERISTICHE

- Caldaia smaltata.
- Anodo di magnesio.
- Sistema di accensione piezoelettrico.
- Predisposto per gas metano trasformabile gpl (kit ugelli incluso).
- Valvola con tripla sicurezza.
- Funzionamento anche a pressioni idriche minime.
- Funzionamento senza collegamenti elettrici.

DATI TECNICI

CAMERA APERTA TIRAGGIO NATURALE		AG 150 STAB LNX	AG 200 STAB LNX
Capacità	l	155	193
Potenza termica	kW	9,5	9,5
Potenza utile	kW	8,5	8,5
Tempo di riscald. ($\Delta T = 45^\circ C$)	min	62	64
Acqua mista a $40^\circ C$ V40	l	198	198
Acqua in continuo a $40^\circ C^{**}$	l/h	163	163
Acqua nella prima ora a $40^\circ C^{**}$	l	475	539
Consumo metano*	m ³ /h	1	1
Consumo gas liquido*	Kg/h	0,75	0,75
Pressione max d'esercizio	bar	8	8
Peso netto	kg	54	62
Classe di efficienza energetica		B	
Profilo di prelievo		L	XL
Codice		3211067	3211068

* In condizioni standard: 15°C, 1013 mbar. ** Calcolato secondo norma EN 89:2008

	120	150	200	300
A	1040	1290	1540	-
B	1200	1450	1700	-
C	81	81	100	-

DIMENSIONI (in mm) E DIME D'INSTALLAZIONE

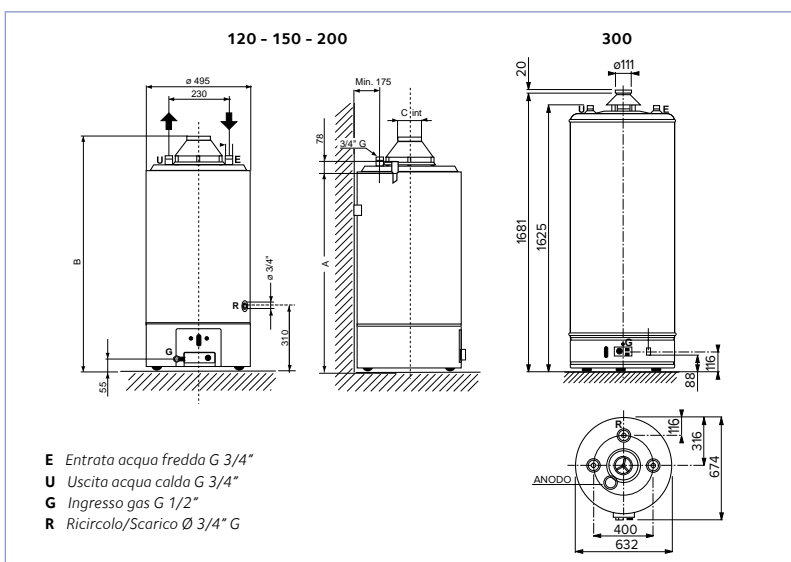

(1) Per il modello 300V

N.B. Il valore di capacità riportato in questo catalogo, identifica la categoria di prodotto. La capacità effettiva del prodotto è riportata nella relativa documentazione tecnica.