

Codice Dianflex: 411-360908

SILVER TA S TERMOSTATO AMBIENTE DIGITALE A PARETE

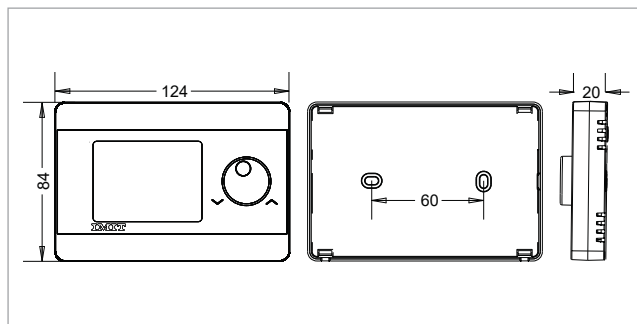

Disponibile anche
in versione radio



SILVER TA S è un termostato ambiente digitale con algoritmo TPI, ideale per regolare il riscaldamento o il raffreddamento. Il display LCD retroilluminato vengono visualizza chiaramente temperatura ambiente rilevata, temperatura impostata, modalità di funzionamento attiva, icone di stato e segnalazione delle batterie scariche. La manopola esterna rende la regolazione della temperatura ancora più immediata. Include la funzione Antigelo e consente la calibrazione della temperatura con un range di $\pm 8^{\circ}\text{C}$.

Corrente di funzionamento: 3V DC (2 batterie alcaline AAA)
 Relè NO Corrente di commutazione:
 2A/30VDC (Carico resistivo) 2A/250VAC (Carico resistivo)
 Precisione della misurazione della temperatura: $0,1^{\circ}\text{C}$
 Sensibilità di funzionamento: $0,5^{\circ}\text{C}$
 Intervallo di temperatura di funzionamento: $5^{\circ}\pm 30^{\circ}\text{C}$
 Durata della batteria: 1 anno (2 x AAA)
 Temperatura di funzionamento: $-10^{\circ}\pm 50^{\circ}\text{C}$
 Temperatura di stoccaggio: $-20^{\circ}\pm 60^{\circ}\text{C}$

Codice	Articolo	Descrizione	Conf.
578811	SILVER TA S	Termostato ambiente digitale	5