

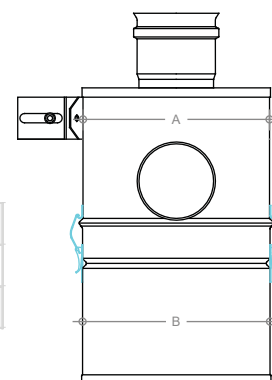

Art. NAB - Abbattitore di fuliggine ad acqua
Water dust collector

Diametro	A	B	Cf
80	200	202	1
100	250	252	1

Costruzione del codice: NAB + DIAMETRO



L'abbattitore di fuliggine ad acqua trova applicazione nello smaltimento e la neutralizzazione delle polveri sottili generate dalla combustione di stufe a pellet.

Il suo utilizzo è particolarmente indicato nei casi in cui non è possibile smaltire i fumi in atmosfera libera.

I fumi espulsi dalla stufa, attraverso il raccordo a "T" 90° e la Curva a 90°, sono convogliati all'interno dell'abbattitore e diretti verso l'acqua che funziona da filtro trattenendo e facendo precipitare le polveri sottili.

Un sistema semplice con chiusura a gancio permette l'apertura della parte inferiore dell'abbattitore per lo smaltimento degli scarichi ed il rabbocco dell'acqua.

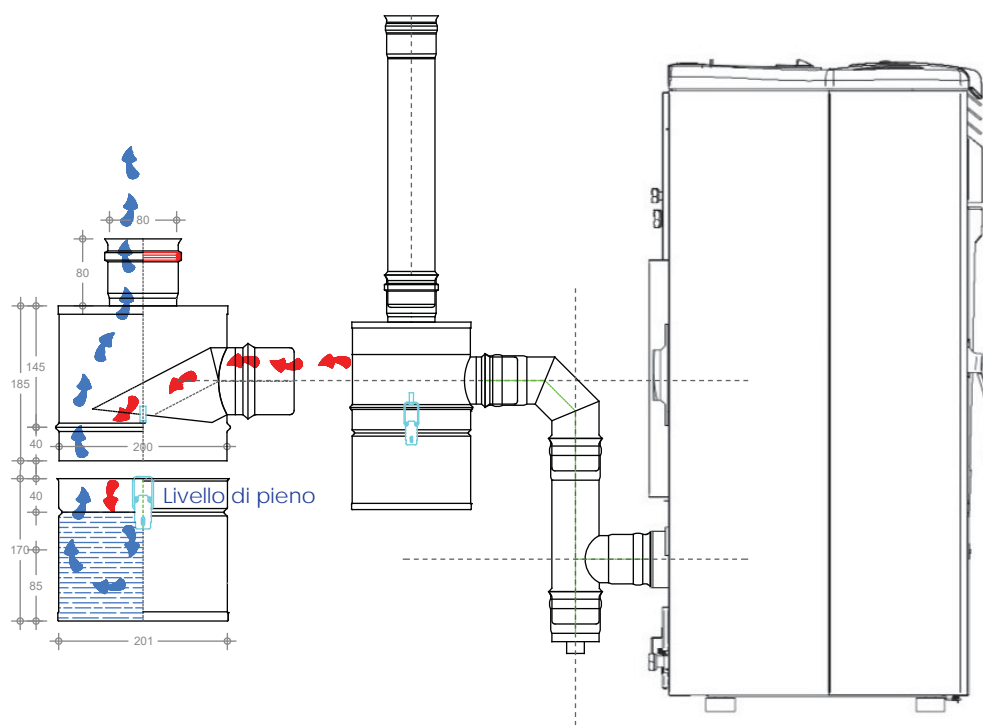

E' possibile, su richiesta, realizzare soluzioni personalizzate