



ZXZ
022017
5898200

Zoccoli per mobile alto

ZXZ

In materiale plastico, vengono montati alla base del mobile quando l'apparecchio viene appoggiato al pavimento.

Free standing cabinet feet

ZXZ

Made of painted metal panels, they are to be installed at the base of the free-standing cabinet when it stands on the floor.

Pieds pour meuble haut

ZXZ

Ils sont réalisés en tôle peinte et sont installés à la base du meuble haut quand il est installé au sol.

Sockel für Verkleidung

ZXZ

Die Sockel bestehen aus lackiertem Blech und sind an der Unterseite des Gebläsekonvektors zu montieren.

Tomas para alta gabinete

ZXZ

En material plástico, están montados en la base del armario cuando la unidad se coloca en el suelo.

ABBINAMENTI - COMBINATIONS - COMBINAISONS - KOPPELUNG- CONGRUENCIA

FCZ	100	200	300	400	500	600	700	800
ZXZ	✓	✓	✓	✓	✓	✓	✓	✓

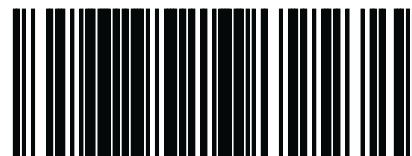

INSTALLAZIONE

ATTENZIONE: L'apparecchio deve essere installato conformemente alle regole impiantistiche nazionali.

ATTENZIONE: prima di effettuare qualsiasi intervento, assicurarsi che l'alimentazione elettrica sia disinserita.

ATTENZIONE: prima di effettuare qualsiasi intervento munirsi di opportuni dispositivi di protezione individuale.

ATTENZIONE: Il contatto con i componenti sotto tensione può causare una pericolosa scossa elettrica.

OPERAZIONE PRELIMINARI

Prima di procedere con l'installazione dell'accessorio, l'unità FCZ dovrà essere installata senza l'involucro, una volta conclusa l'installazione dell'accessorio ZXZ sarà possibile installare l'involucro .

MONTAGGIO DEL GLI ZOCCOLI ZXZ

I 2 zoccoli (uguali tra loro) vanno montati alla base del frutto come indicato nella figura 1, utilizzando le viti (4) fornite a corredo, dopo aver tolto le chiusure inferiori (3).

INSTALLATION

ATTENTION: L'appareil doit être installé conformément aux réglementations nationales concernant les installations.

ATTENTION: avant d'effectuer une quelconque intervention, s'assurer que l'alimentation électrique est bien désactivée.

ATTENTION: Avant d'effectuer une intervention quelconque, s'équiper d'équipements de protection individuelle adaptés.

ATTENTION: Tout contact avec les composants sous tension peut provoquer une secousse électrique très dangereuse.

OPÉRATION PRÉLIMINAIRE

Avant de procéder à l'installation de l'accessoire, le FCZ de l'unité doit être installé sans le boîtier, une fois l'installation de ZXZ supplémentaire va installer le boîtier.

MONTAGE PIEDS ZXZ

Les douilles (2 égaux les uns aux autres) doivent être assemblés à la base du unité, comme indiqué sur la figure 1, en utilisant les vis (4) qui sont alimentés, après avoir enlevé la fermeture inférieure (3).

INSTALACIÓN

ATENCIÓN: El aparato debe instalarse en conformidad con la reglamentación de instalaciones nacional.

ATENCIÓN: antes de cualquier intervención, asegúrese de que el aparato no está conectado a la alimentación eléctrica.

ATENCIÓN: antes de efectuar cualquier intervención, provéase de dispositivos oportunos de protección individual.

ATENCIÓN: El contacto con los componentes bajo tensión puede provocar una peligrosa descarga eléctrica.

OPERACIÓN PRELIMINAR

Antes de proceder con la instalación del accesorio, la unidad de FCZ debe ser instalado sin la carcasa, una vez que la instalación de ZXZ adicional instalará la carcasa.

ASAMBLEA DE LOS PIES ZXZ

Los 2 tomas (iguales entre sí) deben ser montados en la base de la unidad , como se indica en la Figura 1, utilizando los tornillos (4) que se suministran, después de retirar los cierres inferior (3).

INSTALLATION

WARNING: The appliance must be fitted according to the national rules of process plant engineering.

WARNING: check that the power supply is disconnected before performing operations on the unit.

WARNING: before carrying out any work, put the proper individual protection devices on.

WARNING: Touching live components could electrocute you.

PRELIMINARY OPERATION

Before proceeding with the installation of the accessory, the unit FCZ must be installed without the casing, once the installation of additional ZXZ will install the casing.

MOUNTING OF FEET ZXZ

The 2 sockets (equal to each other) must be assembled at the base of the unit as indicated in Figure 1, using the screws (4) which are supplied, after removing the closures lower (3).

EINFÜHRUNG

ACHTUNG: Das Gerät muss entsprechend den nationalen anlagentechnischen Regeln installiert werden.

ACHTUNG: Stellen Sie vor jedem Eingriff sicher, dass die Stromversorgung abgeschaltet ist.

ACHTUNG: Sorgen Sie vor jedem Eingriff für die nötigen Schutzvorrichtungen.

ACHTUNG: Eine Berührung der unter Spannung stehenden Bauteile kann zu gefährlichen Stromschlägen führen.

VORLÄUFIGE BETRIEB

Vor der Installation des Zubehörs verläuft, muss das Gerät FCZ ohne das Gehäuse eingebaut werden, nachdem die Installation zusätzlicher ZXZ das Gehäuse zu installieren.

VERSAMMLUNG DER FEET ZXZ

Die 2-Buchsen (gleich zueinander) sind an der Basis der Früchte zusammengesetzt, wie in 1 angegeben ist, mit den Schrauben (4), die zugeführt werden, nach dem Entfernen der Verschlüsse unteren (3).

Fig. 1

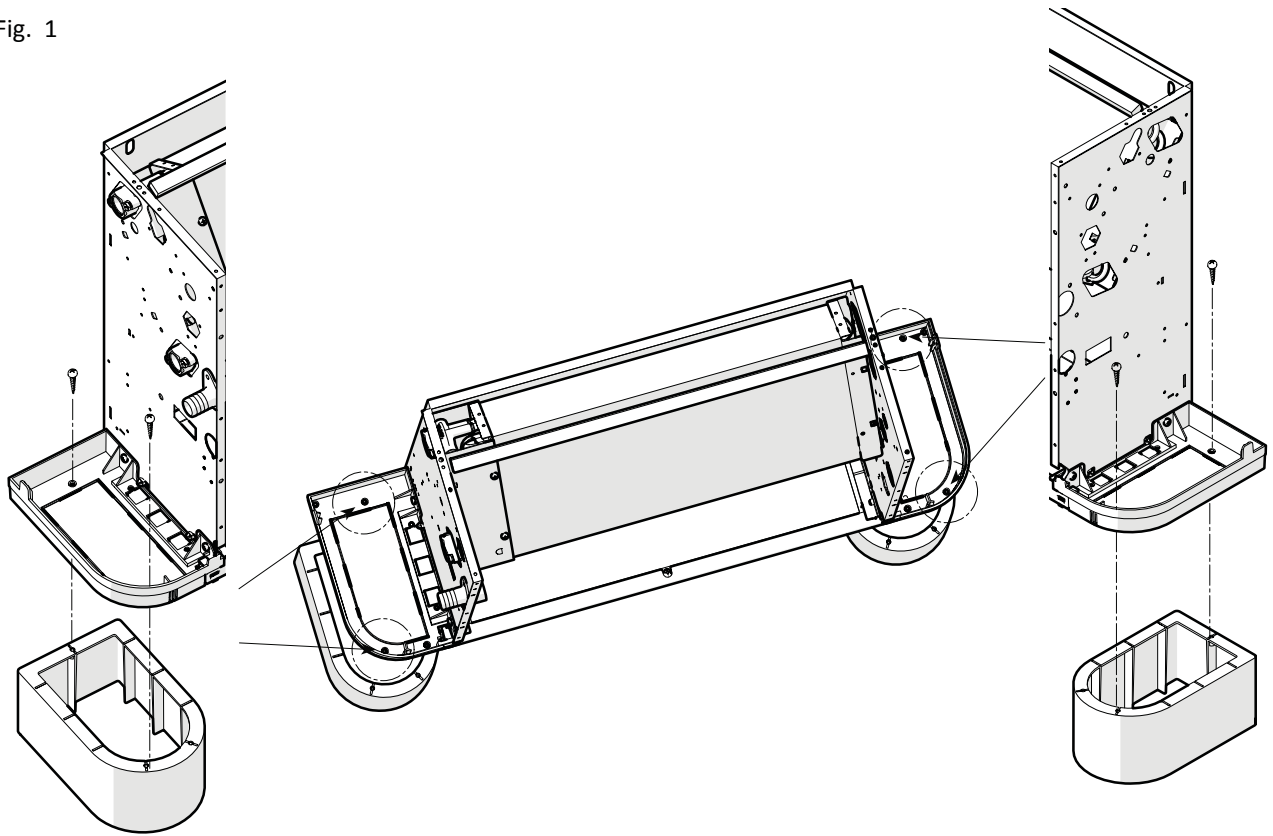

573mm

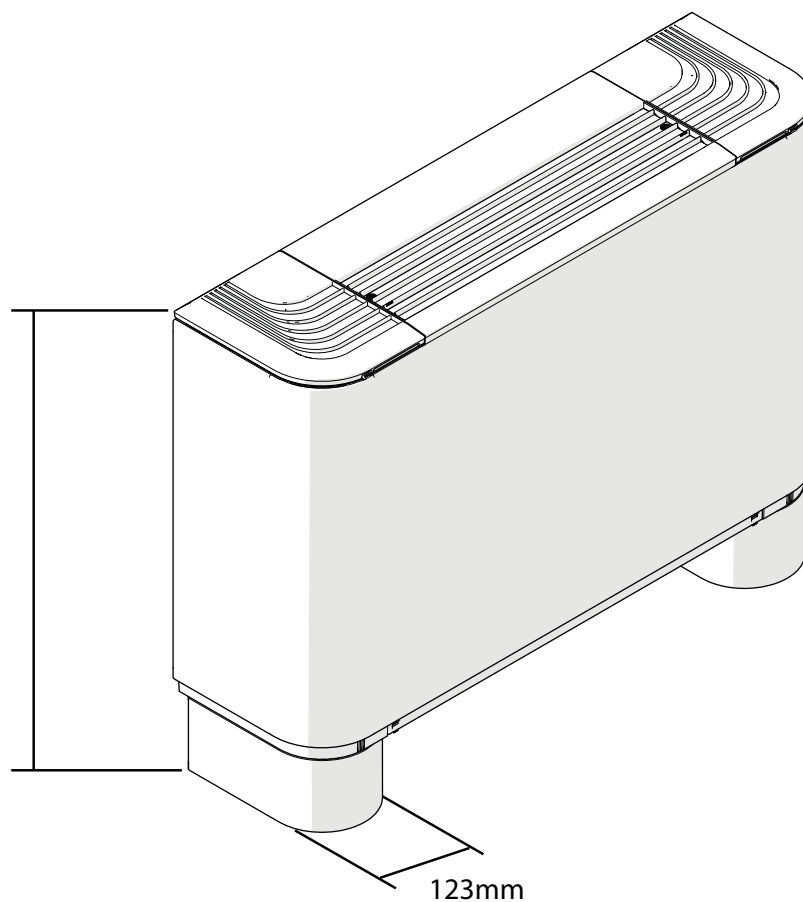

Fig. 3

123mm

I dati tecnici riportati nella presente documentazione non sono impegnativi.

AERMEC S.p.A. si riserva la facoltà di apportare in qualsiasi momento tutte le modifiche ritenute necessarie per il miglioramento del prodotto.

Les données mentionnées dans ce manuel ne constituent aucun engagement de notre part. Aermec S.p.A. se réserve le droit de modifier à tous moments les données considérées nécessaires à l'amélioration du produit.

Technical data shown in this booklet are not binding.

Aermec S.p.A. shall have the right to introduce at any time whatever modifications deemed necessary to the improvement of the product.

Im Sinne des technischen Fortschrittes behält sich Aermec S.p.A. vor, in der Produktion Änderungen und Verbesserungen ohne Ankündigung durchzuführen.

Los datos técnicos indicados en la presente documentación no son vinculantes.

Aermec S.p.A. se reserva el derecho de realizar en cualquier momento las modificaciones que estime necesarias para mejorar el producto.
