

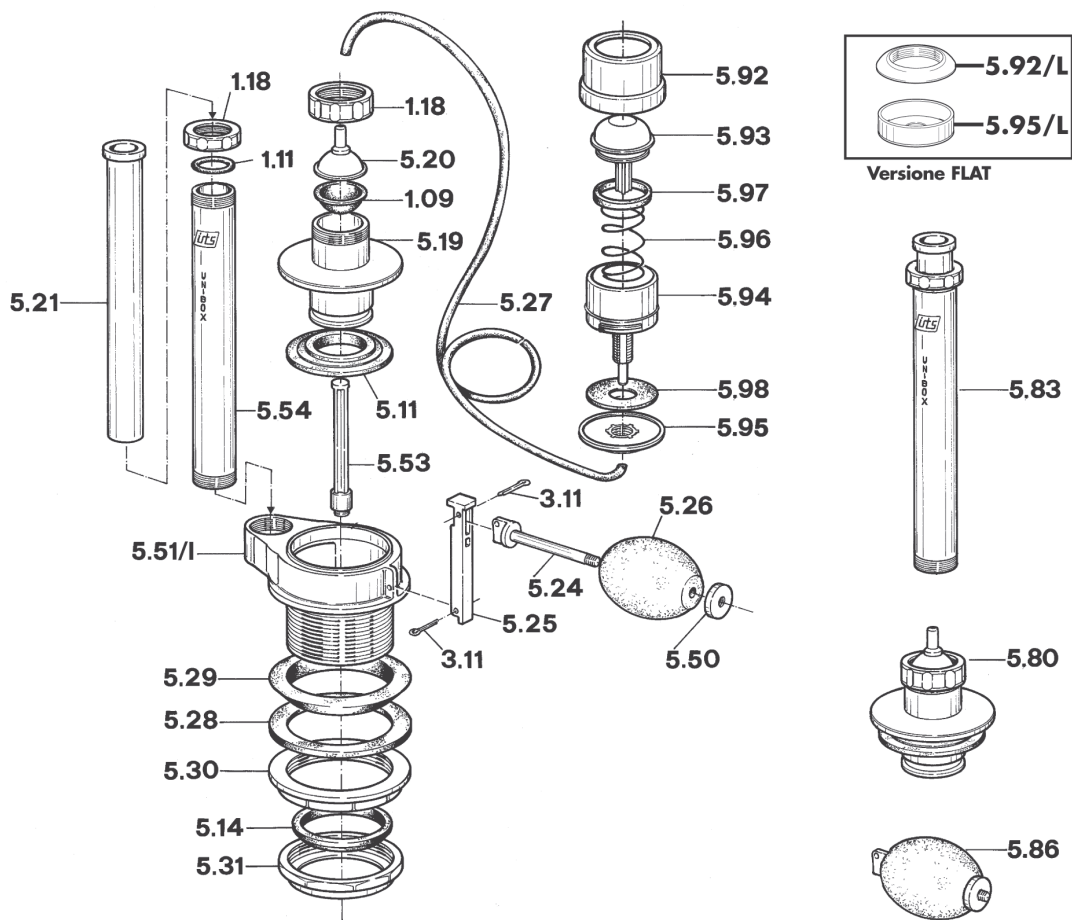

Scheda tecnica prodotto

CATEGORIA	1-31c
CODICE	Tutti
PRODOTTI	RICAMBI PER BATTERIE DI SCARICO ITS

Ricambi Unibox



- 1.09 Cappello di sollevamento
Lift up cap
- 1.11 O-ring di tenuta del sopravanzo
Overflow o-ring seal
- 1.18 Ghiera di serraggio
Locknut
- 3.11 Coppiglia inox
Stainless steel split pin
- 5.11 Membrana di chiusura
Water closure packing
- 5.14 Guarnizione premistoppa
Boot packing
- 5.19 Campana
Shutter
- 5.20 Cupoletta presa aria
Air dome
- 5.21 Tubo sopravanzo telescopico
Upper overflow tube
- 5.24 Perno di bloccaggio
Lock pin
- 5.25 Leva di bloccaggio
Lock lever
- 5.26 Galleggiante di polistirolo
Polystyrene float
- 5.27 Tubo flessibile PVC
PVC flexible tube
- 5.28 Guarnizione piana 2"
2" flat packing

- 5.29 Guarnizione conica 2"
2" tapered packing
- 5.30 Ghiera di serraggio della cassetta
Cistern locknut
- 5.31 Ghiera di serraggio del tubo Ø 50
Ø 50 tube locknut
- 5.50 Contropeso
Counter weight
- 5.51/I Base con sede inox
Base with stainless steel seat
- 5.53 Perno di sollevamento
Lift-up guide pin
- 5.54 Tubo inferiore del sopravanzo
Lower overflow tube
- 5.80 Campana completa
Complete shut off valve
- 5.83 Sopravanzo telescopico
Telescopic overflow
- 5.86 Gruppo di galleggiamento
Floating unit
- 5.92 Borchia del gruppo di comando
Control unit cover
- 5.92/L Borchia flat
Boss flat
- 5.93 Pulsante del gruppo di comando
Control unit push-button
- 5.94 Cilindro del gruppo di comando
Control unit cylinder

- 5.95 Dado di serraggio del gruppo di comando
Control unit locknut
- 5.95/L Distanziale flat
Spacer flat
- 5.96 Molla inox
Stainless steel spring
- 5.97 Guarnizione di tenuta del pulsante
Push-button seal packing
- 5.98 Guarnizione piana Ø 40
Ø 40 flat packing

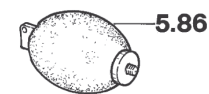
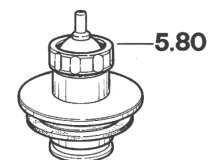
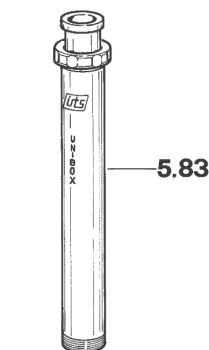



Scheda tecnica prodotto

CATEGORIA	1-31c
CODICE	131-7342
PRODOTTI	RUBINETTO CON GALLEGGIANTE PER BATTERIA UNIBOX.

DESCRIZIONE DEL PRODOTTO

Valvole di riempimento a galleggiante di nuova generazione per cassette WC.

CARATTERISTICHE TECNICHE

PRESSIONE MINIMA	0,3 Atm.
PRESSIONE MASSIMA	17,0 Atm.
ATTACCO	3/8"
REGOLAZIONE LIVELLO	SCORREVOLE
REGOLAZIONE ALTEZZA	Cm 22,5-35,0



Scheda tecnica prodotto

CATEGORIA	1-31c
CODICE	Tutti
PRODOTTI	RICAMBI PER BATTERIE DI SCARICO ITS

Ricambi Fait

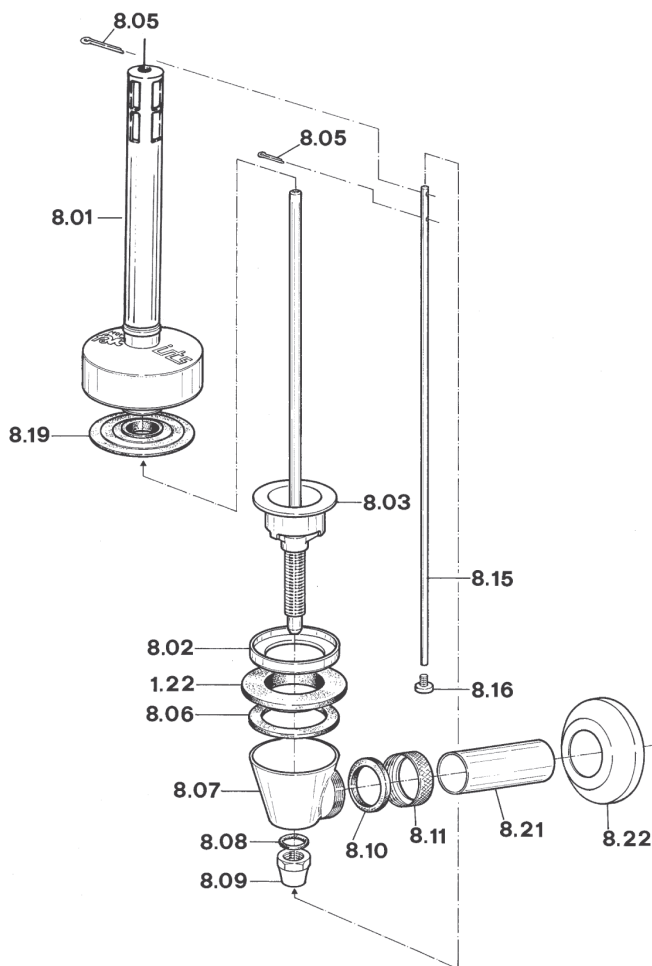

- 1.22** Guarnizione conica 1" 1/4 per cassetta
1" 1/4 tapered packing for cisterns
- 8.01** Tubo galleggiante
Floating shutter tube
- 8.02** Sede di chiusura
Shutter seat
- 8.03** Base con asta di guida e tirante di fissaggio
Base with guide rod and lockscrew
- 8.05** Coppiglia ottone
Brass split pin
- 8.06** Guarnizione piana
Flat packing
- 8.07** Coppa
Cup

- 8.08** O-ring della ghiera di serraggio
Locknut O-ring
- 8.09** Ghiera di serraggio
Locknut
- 8.10** Guarnizione conica Ø30
Ø30 tapered packing
- 8.11** Ghiera di serraggio del tubo
Tube locknut
- 8.15** Asta di comando
Control rod
- 8.16** Pulsante di comando
Push-button
- 8.19** Membrana di chiusura
Closure packing
- 8.21** Tubo Ø30
Ø30 tube
- 8.22** Rosetta
Rose