

KIT PIEDINI_VASCHE AD INCASSO

FEET KIT_BUILT-IN BATHS

Manuale d'installazione & manutenzione
Installation & Maintenance Manual
Installations- & Wartungsanleitung
Manual de instalación & mantenimiento
Notice d'installation & maintenance
Руководство по установке и обслуживанию

CONSERVARE IL PRESENTE MANUALE (CHE È PARTE INTEGRANTE DEL PRODOTTO) PER CONSULTAZIONI FUTURE.

Attenzione: Verificare, prima di completare l'installazione, che l'altezza della vasca permetta il successivo montaggio dei pannelli.

INSTALLATORE IDRAULICO. Tecnico qualificato in grado di installare il prodotto alle condizioni normali, di intervenire sugli organi meccanici per effettuare tutte le regolazioni, interventi di manutenzione e riparazioni necessarie. Non è abilitato ad intervenire su impianti elettrici in presenza di tensione.

AVVERTENZA: Per l'eventuale installazione ad incasso, la muratura può rientrare per un massimo di 15 mm rispetto al bordo esterno. In tal caso devono essere previsti dei pannelli d'ispezione (min. 600 x 400 mm). La posizione dei pannelli d'ispezione sia tale che scatole di connessione e allacciamento alla rete idrica siano sempre accessibili e sostituibili. Una grata per la ventilazione (V min. 250 cm²) è obbligatoria.

ATTENZIONE: La casa costruttrice declina ogni responsabilità:

- Qualora non vengano rispettate le disposizioni d'installazione e manutenzione riportate nel presente manuale.

- Qualora si impieghino oli essenziali puri. Gli oli essenziali possono essere utilizzati solo dopo l'emulsione con prodotti specifici necessari per dissociare l'olio.

KEEP THIS GUIDE (WHICH IS AN INTEGRAL PART OF THE PRODUCT) FOR FUTURE CONSULTATION.

Attention: Before completing the installation, check that the height of the bath will allow the panels to be fitted.

HYDRAULIC INSTALLER. A skilled technician capable to install the product under normal conditions and carry out all adjustments, maintenance and repair jobs on mechanical parts as necessary. The technician is not authorised to work on live electrical systems.

WARNING: In case of built-in installation, the brickwork can recede of a maximum of 15 mm with regards to the external rim, with the exception of models where the use of a front panel is compulsory. In this case inspection panels must be provided (min. 600 x 400 mm). The inspection panels has to be placed so that parts such as blowers, pumps, valves, connector boxes and other connections and the water supply could be always accessible and replaceable. An air grill (min. 250 cm²) is mandatory.

WARNING: The manufacturer declines any responsibility:

- If the instructions concerning the installation and maintenance contained in this manual are not complied with.

- If You use pure essential oils: essential oils can be used only after the emulsion with specific products to dissociate the oil.

DIESES HANDBUCH (DAS EIN WESENTLICHER BESTANDTEIL DES PRODUKTS IST) FÜR ZUKÜNFTIGE EINSICHTNAHMEN AUFBEWAHREN.

Wichtiger Hinweis: Kontrollieren sie bitte vor der installation, daß die höhe der wanne auch die anschließende einbau der schurzen ermöglicht.

INSTALLATEUR. Fachtechniker, der imstande ist, das Produkt unter normalen Bedingungen einzubauen und Eingriffe wie Einstellungen, Wartungs und notwendige Reparaturarbeiten an mechanischen Teilen auszuführen. Er ist nicht befähigt, Eingriffe an unter Spannung stehenden Elektroanlagen auszuführen.

HINWEISE: Bei Einbau der Wannen, ausgenommen die Modelle, für die die Verwendung des Frontpaneels erforderlich ist, darf die Mauer gegenüber dem äußeren Wannenrand maximal um 15 mm zurückversetzt sein. In diesem Fall müssen Inspektionsöffnungen (min. 600 x 400 mm) vorgesehen werden. Von diesen Öffnungen müssen alle technischen Geräte wie Gebläse, Pumpe, Ventile, Anschlusskasten, weitere Anschlüsse und die Wasserzuleitung erreichbar bzw. auswechselbar sein. Ein Lüftungsgitter (von min. 250 cm²) ist bindend.

ACHTUNG: Der Hersteller lehnt jede Verantwortung ab im Falle, daß:

- Die in der vorliegenden Gebrauchsanweisung aufgeführten Vorschriften hinsichtlich der Installation sowie der Wartung nicht eingehalten werden.

- Zur Anwendung reines ätherischen Öl. Sie können nur nach Emulsion mit speziellen Produkten benutzen werden um das Öl zu trennen.

CONSERVE EL PRESENTE MANUAL DE INSTRUCCIONES (QUE ES PARTE INTEGRANTE DEL PRODUCTO) PARA CONSULTAS FUTURAS.

Atención: Controlar, antes de completar la instalación, que la altura de la cuba permita el sucesivo montaje de los paneles.

TÉCNICO SANITARISTA. Tecnico calificado capaz de instalar el producto en las condiciones normales, actuar sobre los componentes mecanicos para efectuar todas las regulaciones, efectuar trabajos de mantenimiento y reparaciones necesarias. No esta habilitado para efectuar trabajos en la instalacion eléctrica.

ADVERTENCIAS: Pra la eventual instalación empotrada, a excepción de los modelos para los cuales es obligatorio emplear el faldón frontal, la mampostería puede reentrar al máximo de 15 mm con respecto del borde externo. En este caso, se tiene que prever un faldón para la inspección (min. 600x400 mm). La posición del faldón para la inspección tiene que ser tal que partes como blower, bombas, válvulas, cajas de conexión y enlace a la red hidráulica sean siempre accesibles y sustituibles. Una rejilla para la ventilación (min 250 cm²) es obligatoria.

¡CUIDADO! La casa constructora declina toda responsabilidad:

- En caso de que no se respeten las normas de instalación y manutención que se detallan en este manual.

- En caso de que empleasen aceites esenciales puros: Los aceites esenciales pueden ser empleado sólo despues de la emulsión con productos especificos para disociar el aceite.

CONSERVER CE MANUEL (QUI FAIT PARTIE INTÉGRANTE DU PRODUIT) POUR TOUTE ÉVENTUELLE CONSULTATION FUTURE.

Attention: Contrôler, avant de terminer l'installation, que la hauteur de la baignoire soit telle à permettre le montage des panneaux.

INSTALLATEUR PLOMBIER. Technicien spécialisé capable d'installer le produit dans des conditions normales et d'intervenir sur les éléments mécaniques pour les réglage, l'entretiens et les réparations. Il n'est pas autorisé d'intervenir sur les systèmes électriques, si ces derniers se trouvent sous tension.

REMARQUE: Pour une éventuelle pose encastrée, à l'exception des modèles qui imposent le montage du panneau frontal, la maçonnerie peut être en retrait de 15 mm maxi. par rapport au bord externe. Dans ce cas, il faudra prévoir des trappes de visite (min 600X400 mm). Le positionnement des trappes doit faciliter l'accès aux parties électriques co mme blower, pompe, valves, boîtiers de connexions ainsi qu'aux divers branchements hydrauliques. Una aération (min 250 cm²) est obligatoire.

ATTENTION: Le fabricant décline toute responsabilité si:

- Les prescriptions d'installation et d'entretien indiquées dans la présente notice ne sont pas respectées.

- En effet ces derniers pourront être utilisé uniquement une fois dilués avec des produits spécifiques nécessaires a dissocier l'huile.

СОХРАНИТЕ ДАННОЕ РУКОВОДСТВО (ЯВЛЯЮЩЕЕСЯ НЕОТЪЕМЛЕМОЙ ЧАСТЬЮ ИЗДЕЛИЯ) ДЛЯ ПОЛЬЗОВАНИЯ ИМ В БУДУЩЕМ.

Внимание: Перед завершением установки убедитесь, что высота ванны позволит в дальнейшем монтировать панели

УСТАНОВЩИК-САНТЕХНИК. Квалифицированный специалист, способный установить изделие в соответствующих условиях, произвести настройки, профилактику и ремонтные работы механических частей в случае необходимости. Он не может выполнять работы на электрических системах при подключенном питании.

ПРЕДУПРЕЖДЕНИЕ: В случае встроенной установки каменная кладка может быть утоплена максимум на 15 мм от наружной кромки. В этом случае следует предусмотреть смотровые панели (мин. 600x400 мм). Расположение панелей должно быть таким, чтобы соединительные коробки и подключение к водопроводной сети были всегда доступными, с возможностью их замены. Вентиляционная решетка (мин. 250 см²) является обязательной.

ВНИМАНИЕ: Производитель не несет ответственности в случае:

- Если не были выполнены инструкции по установке и уходу, представленные здесь.

- Если вы пользуетесь чистыми эфирными маслами. (Эфирные масла можно использовать только после того, как эмульсия со специфическими продуктами отфильтрована.)

NORME PER L'UTENTE: Per mantenere inalterata negli anni la lucentezza del prodotto usare acqua con temperatura non superiore a 60° C. Utilizzare, per la pulizia, una spugna morbida inumidita con acqua e detersivi liquidi neutri non abrasivi. **Dopo la pulizia sciacquare bene con abbondante acqua per eliminare definitivamente i residui del prodotto detergente ed asciugare con panno morbido.**

EVITARE:

- detersivi che contengono acido cloridrico, acido formico, candeggina oppure acido acetico, poiché questi potrebbero causare notevoli danni.
- l'uso di panni con fibre sintetiche, spugne abrasive, tamponi con fili metallici, detersivi solidi e liquidi contenenti abrasivi, alcool, acidi di uso domestico, acetone o altri solventi perché intaccano la superficie.
- la formazione di depositi calcarei con la pulizia periodica.

IMPORTANTE: Possono causare danni anche residui di prodotti da toilette come creme, saponi liquidi, shampoo, gel doccia, coloranti per capelli, profumi, dopobarba e smalto per unghie.

Sciacquare bene con abbondante acqua per eliminare definitivamente i residui.

ATTENZIONE, quando la superficie del prodotto è bagnata, in quanto in tal caso si verifica un aumento del potenziale di scivolamento. Ciò in particolare quando si utilizzano sapone, shampoo, detersivi per la pulizia del prodotto ecc..

USER'S INSTRUCTIONS: Use water up to a maximum of 60°C to maintain the shine of the product over the years.

Use a soft sponge dampened with water and non-abrasive neutral liquid detergents for cleaning. **After cleaning, rinse thoroughly with plenty of water to remove all traces of detergent and dry with a soft cloth.**

AVOID:

- cleaning materials which contain hydrochloric acid, formic acid, bleach or acetic acid, as they can cause considerable damage.
- synthetic fibre cloths, scouring pads, metal pads, abrasive detergents, alcohol, acids for domestic use, acetone or other solvents which damage the surface.
- the build-up of limescale by cleaning regularly.

IMPORTANT:

Residues of toiletries such as liquid soaps, shampoos and shower gels, hair dyes, perfumes, aftershave and nail varnish can also cause damage.

Rinse thoroughly with plenty of water to remove all traces of detergent.

Pay maximum **ATTENTION** when the surrounding floor is wet, as there will be a potentially high risk of slipping. This, mainly, when using soaps, shampoos, clearing detergents, etc..

HINWEISE FÜR DEN BEDIENER: Damit das Produkt nicht im Laufe der Jahre an Glanz einbüsst, sollte niemals Wasser mit einer Temperatur von mehr als 60 °C in das Produkt verwendet werden.

Für die Reinigung einen weichen Schwamm benutzen, der mit Wasser und nicht scheuernden, neutralen Flüssigreiniger befeuchtet ist. **Nach der Reinigung mit viel Wasser gründlich nachspülen, um die Rückstände des Reinigungsmittels zu entfernen und dann mit einem weichen Tuch abtrocknen.**

VERMEIDEN:

- Reiniger die Salzsäure, Ameisensäure, Chlorbleichlauge oder Essigsäure enthalten, da diese zu erheblichen Schäden führen können.
- Tücher mit Synthetikfasern, Scheuerschwämme, Scheuerkissen mit Metallfäden, feste oder flüssige Reinigungsmittel mit Scheuermitteln, Alkohol, haushaltsübliche Säuren, Azeton oder andere Lösungsmittel benutzen, da sie die Oberfläche beschädigen.
- Dem Aufbau von Verkalkungen ist durch regelmäßiges Reinigen vorzubeugen.

WICHTIGE HINWEISE:

Auch Körperpfleemittelrückstände wie z. B. Flüssigseifen, Shampoos, Duschgele, Haarfärbemittel, Parfüms, Rasierwasser und Nagellack können Schäden verursachen.

Mit viel Wasser gründlich abspülen, um die Rückstände endgültig zu entfernen.

Wenn die Produktoberfläche nass ist, größte - **ACHTUNG** beim ein- u. aussteigen geben, da einen potentiellen Ausrutschrisiko gegeben ist, insbesondere wenn Shampoo, Badeschaum, Reinigungsmittel o.ä. benutzt wird.

NORMAS PARA EL USUARIO: Para mantener inalterado en los años el brillo del producto use agua con temperatura no superior a 60°C.

Para la limpieza, utilice una esponja suave humedecida con agua y detergentes líquidos neutros no abrasivos. **Después de la limpieza, enjuague con abundante agua, para eliminar completamente los residuos de detergente, y seque con un trapo suave.**

EVITE:

- Detergentes que contengan ácido clorhídrico, fórmico o acético porque pueden causar daños importantes.
- El uso de paños con fibras sintéticas, esponjas abrasivas, tapones con hilos metálicos, detergentes sólidos y líquidos que contengan abrasivos, alcohol, ácidos de uso doméstico, acetona u otros disolventes porque dañan la superficie.
- La formación de depósitos de cal, a través de una limpieza periódica.

IMPORTANTE:

También pueden causar daños los residuos de productos de aseo como cremas, jabones líquidos, champús, gel de ducha, tintes de pelo, perfumes, lociones para después del afeitado y esmalte de uñas.

Enjuague con abundante agua para eliminar completamente los residuos.

Se debe de prestar particular **ATENCIÓN** cuando la superficie del producto está mojada, porque en ese caso existe un mayor potencial de deslizamiento. Esto es particularmente importante cuando se utiliza el jabón, champú, detergente, productos de limpieza, etc..

NORMES POUR L'USAGER: Pour conserver longtemps le brillant de votre produit, utilisez l'eau à température inférieure à 60° C.

Utiliser, pour le nettoyage, une éponge souple imbibée d'eau et d'un détergent liquide neutre non abrasif. **Après le nettoyage rincer abondamment avec de l'eau pour éliminer totalement les restes de détergent puis essuyer avec un chiffon doux.**

ÉVITER:

- des détergents à base d'acide chlorhydrique, d'acide formique ou d'acide acétique qui peuvent causer de considérables détériorations.
- chiffons à fibres synthétiques, d'éponges abrasives, de tampons à récurer à fibres métalliques, de produits détergents solides et liquides contenant des abrasifs, de l'alcool, des acides pour usage domestique, de l'acétone ou tout autre solvant qui risquent d'attaquer la surface.
- Le dépôt de calcaire ité par un nettoyage régulier.

IMPORTANTES:

Les résidus de produits pour le corps comme les savons liquides, shampooings, gels de douche, teintures pour cheveux, parfums, après-rasage et vernis à ongles peuvent causer des détériorations.

Rincer abondamment avec de l'eau pour éliminer totalement les restes de détergent.

Prêtez une **ATTENTION** particulier quand le plancher environnant est humide, car il y aura potentiellement un haut risque du glissement. Ceci, principalement, en employant des savons, des shampoo, des détergents de nettoyage, etc.

ПРАВИЛА ДЛЯ ПОЛЬЗОВАТЕЛЯ: Для того, чтобы на долгие годы сохранить поверхность изделия блестящей, не используйте воду горячее 60° C. Для чистки используйте мягкую губку, смоченную в воде и неабразивные жидкие моющие средства. **После чистки обильно смывайте средство водой, полностью удаляя остатки моющего средства, после чего вытирайте насухо мягкой тканью.**

ИЗБЕГАТЬ:

- чистящие средства, содержащие соляную, муравьиную, уксусную кислоту, отбеливатель, т.к. они могут стать причиной существенного ущерба.
- ткань с добавлением синтетических волокон, абразивные губки, мочалки из металлической стружки, сухие и жидкие моющие средства, содержащие абразивные вещества, спирт, кислоты для домашней уборки, ацетон или другие растворители, которые могут повредить поверхность изделия.
- образование известковых отложений, выполняя для этого периодическую чистку.

ВАЖНЫЕ УКАЗАНИЯ:

Остатки средств по уходу за телом, например, кремов, жидкого мыла, шампуней, гелей для душа, краски для волос, духов, средств для бритья и лака для ногтей также могут нанести ущерб.

Обильно смывайте водой, полностью удаляя остатки.

Будьте особенно осторожными, когда поверхность изделия мокрая, так как в этом случае повышается возможность подскользывания. Это особенно важно, когда используется мыло, шампунь, моющее средство для ухода за изделием.

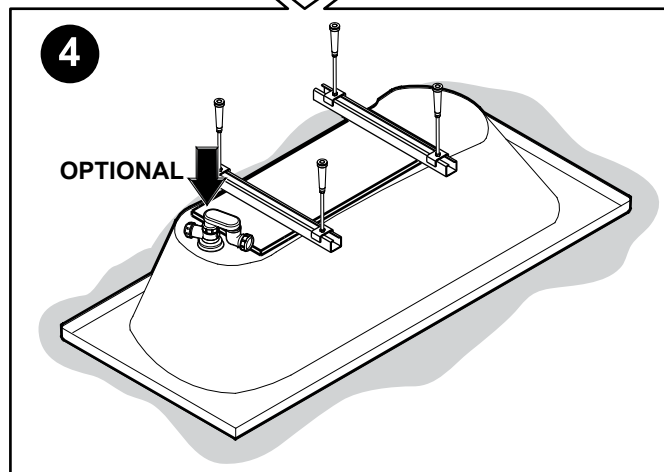
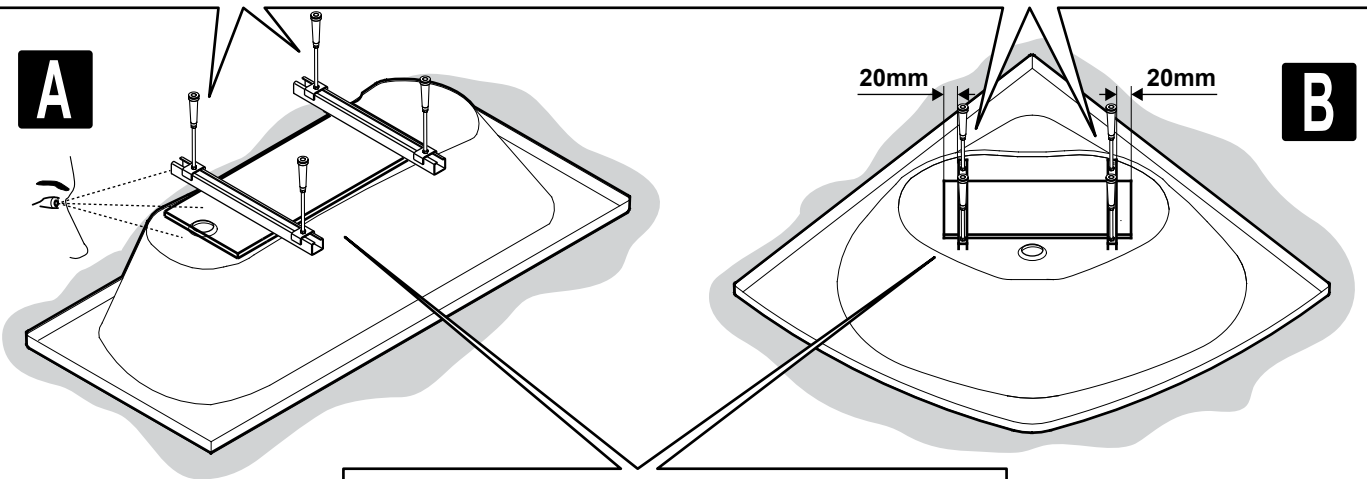
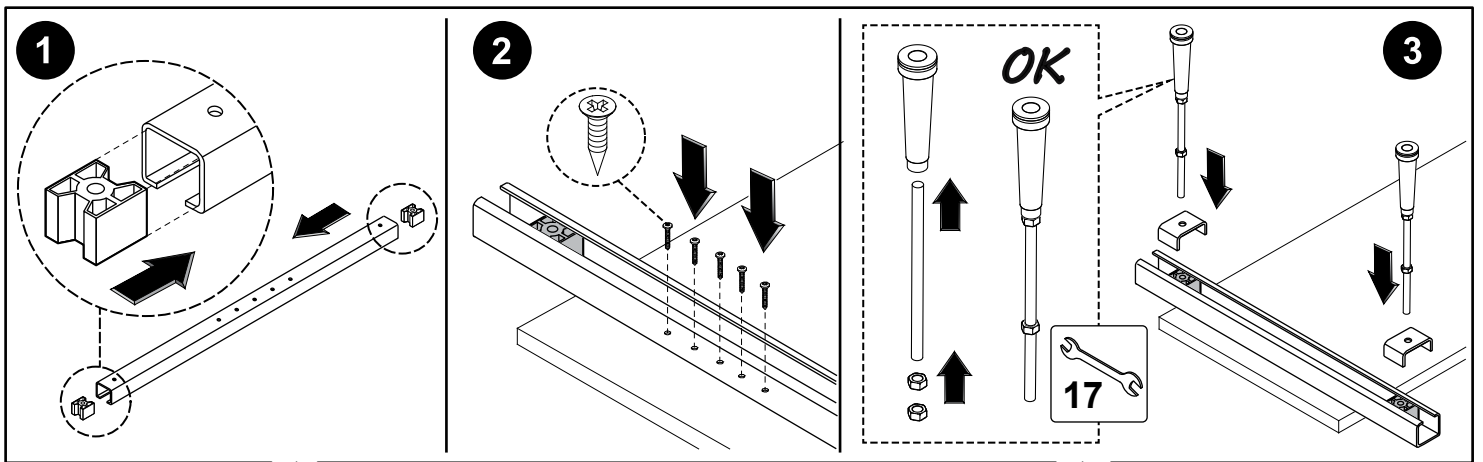
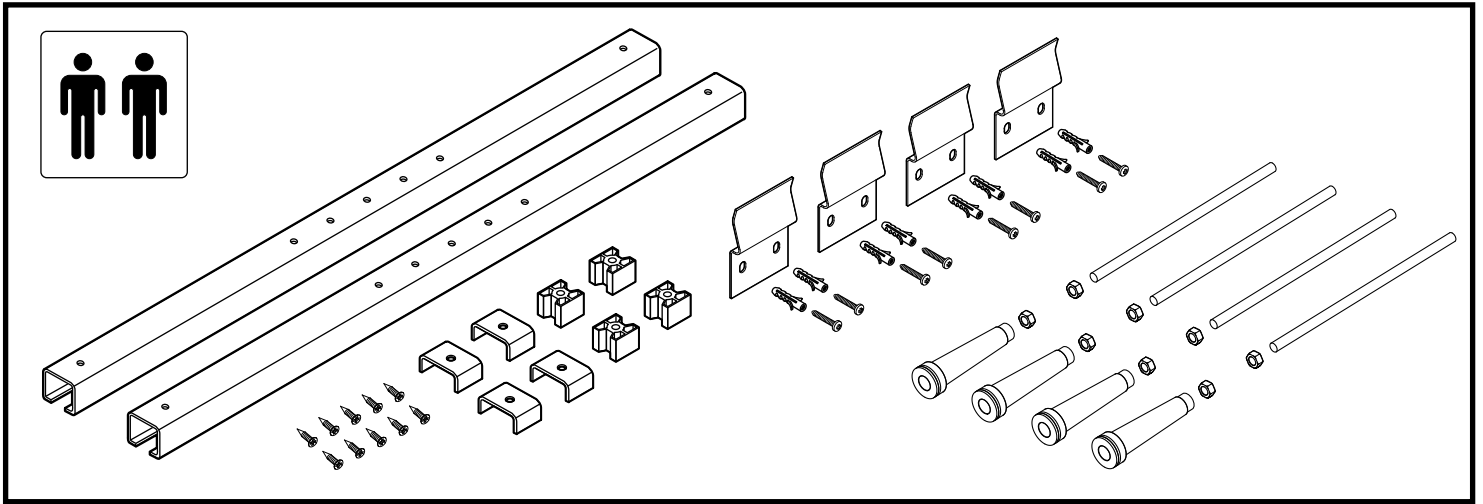

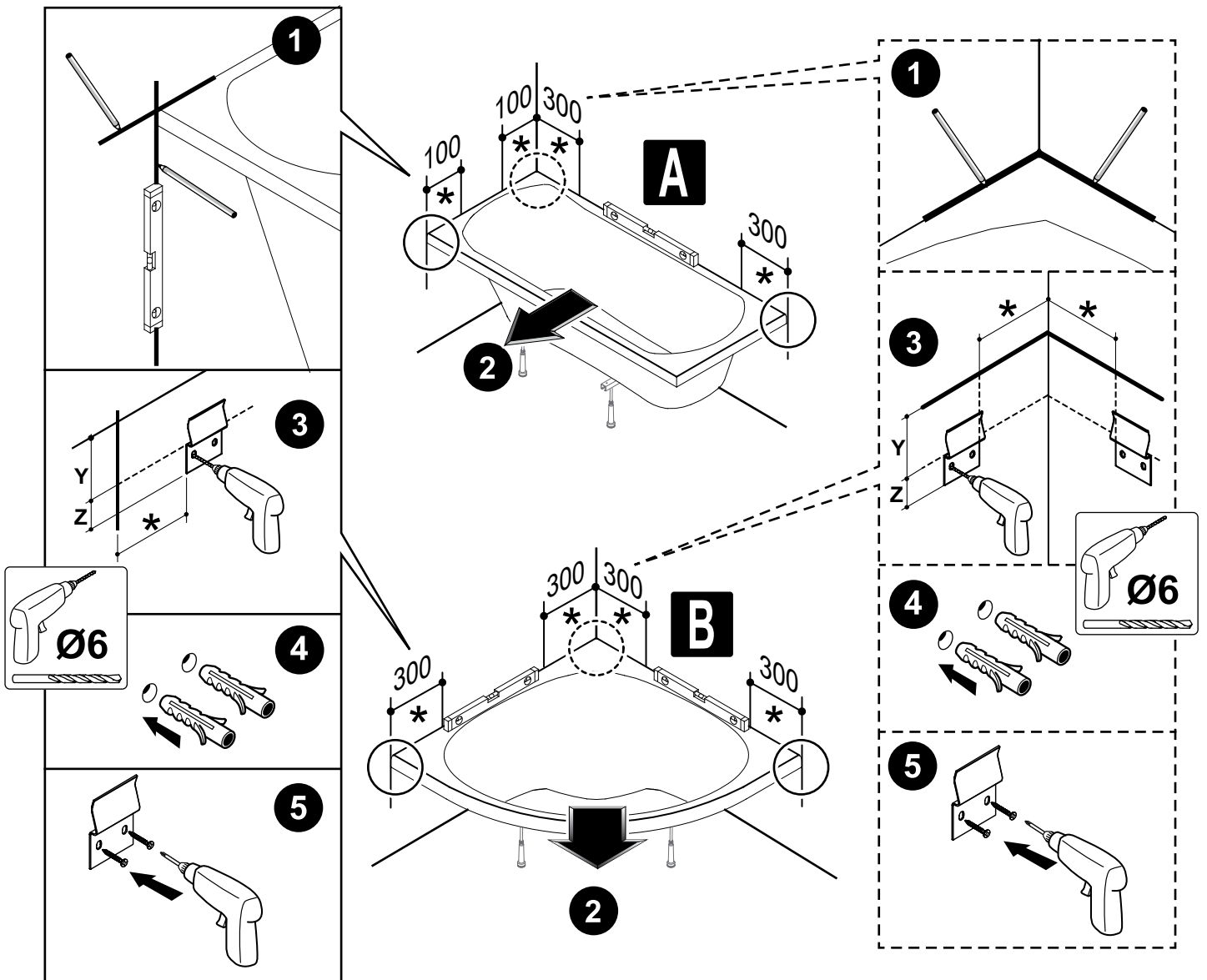
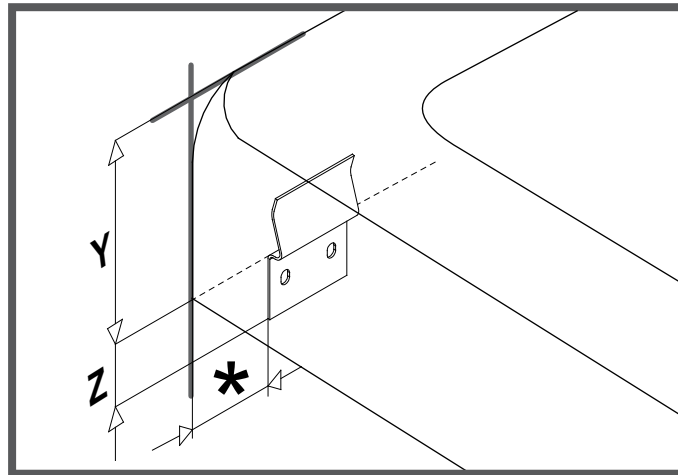

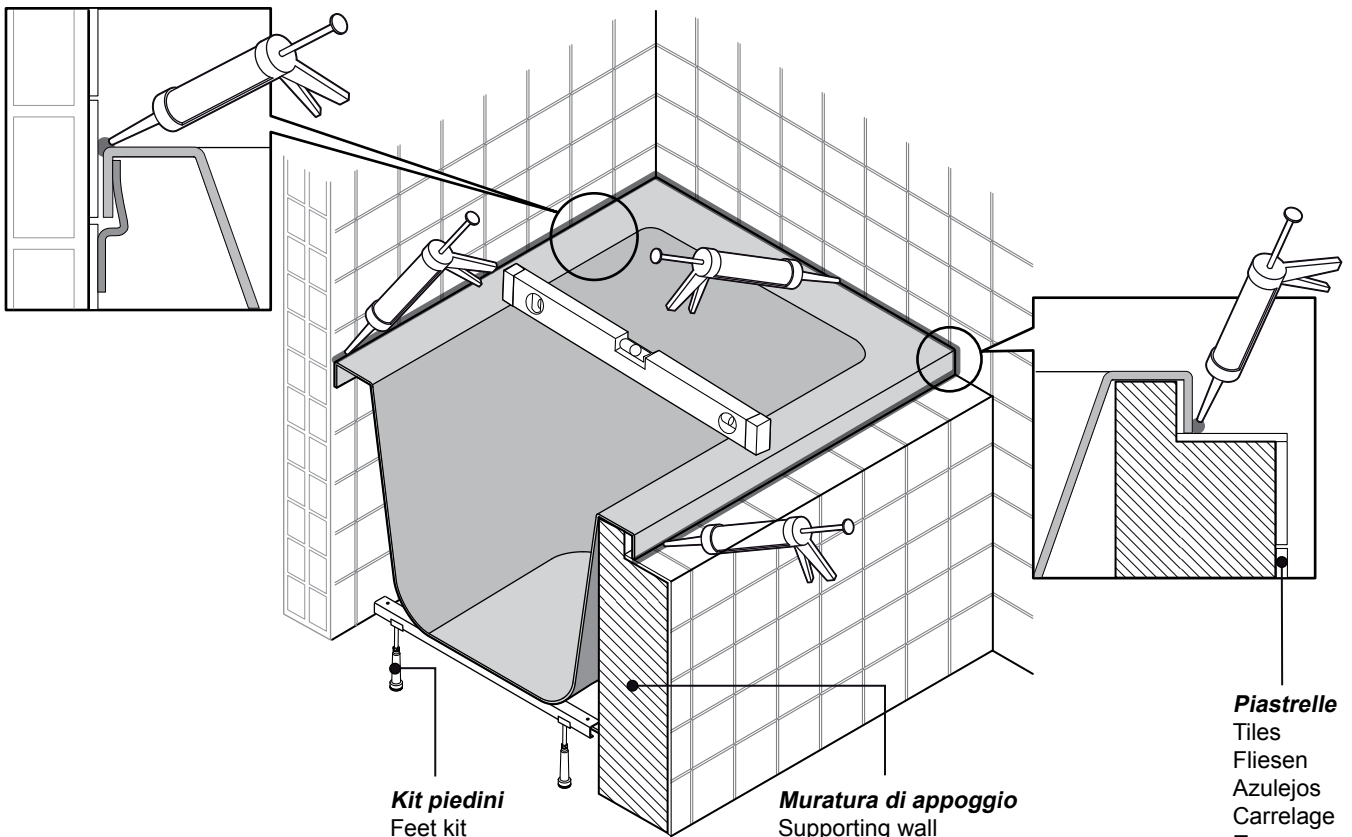
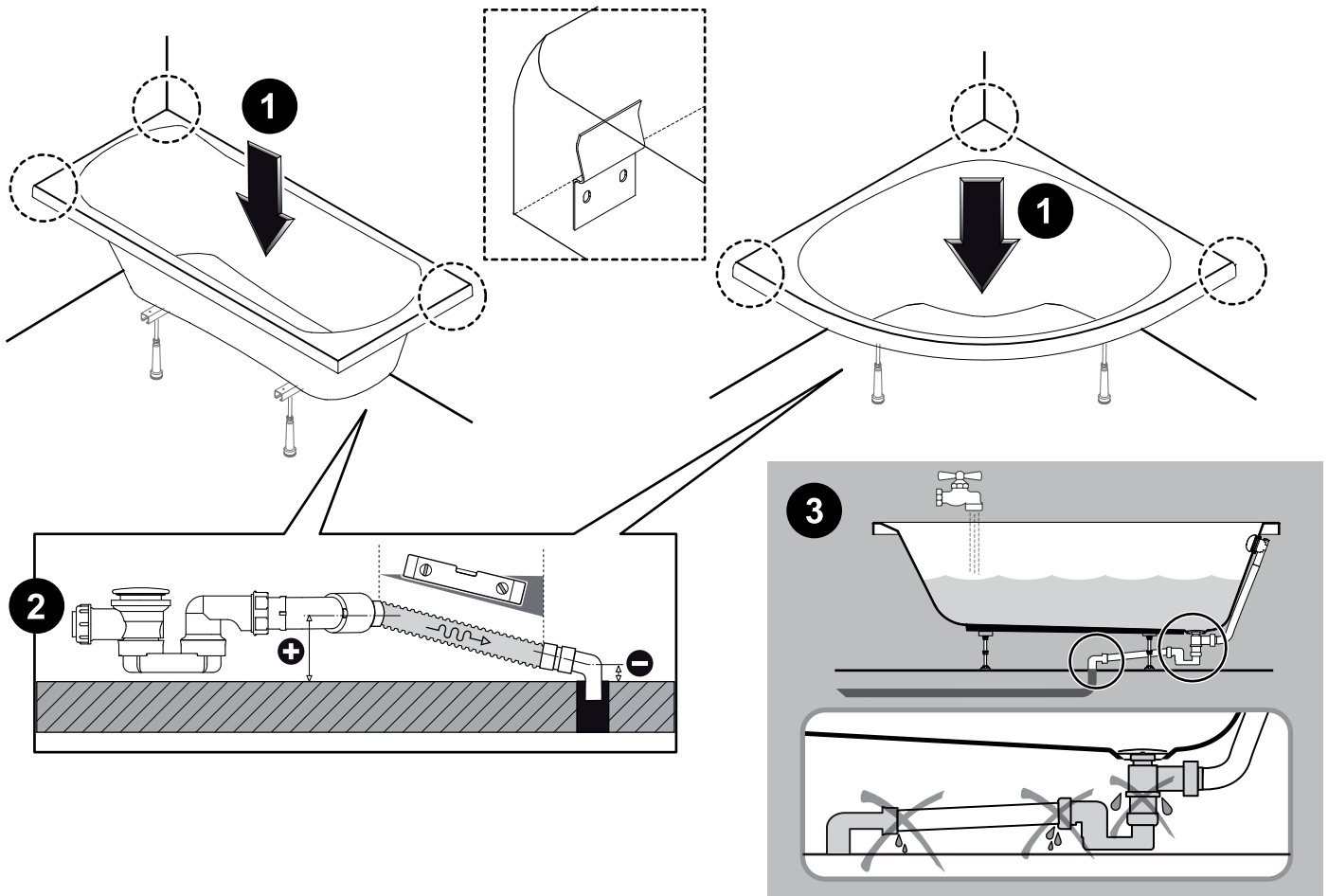

Kit piedini
 Feet kit
 Fussatz
 Kit pies de apoyo
 Kit pieds
 КИТ НОЖКИ

Muratura di appoggio
 Supporting wall
 Ein Auflegewand
 Mamposteria de apoyo
 Maçonnerie de support
 Мaсoнcтвa пoддepжкa

Piastrelle
 Tiles
 Fliesen
 Azulejos
 Carrelage
 Плитка

REV. 05_17



* 6 5 2 9 6 7 . 1 *

