

Manuale d'uso

Dispenser automatico di sapone / igienizzante

Detroit

150-4304

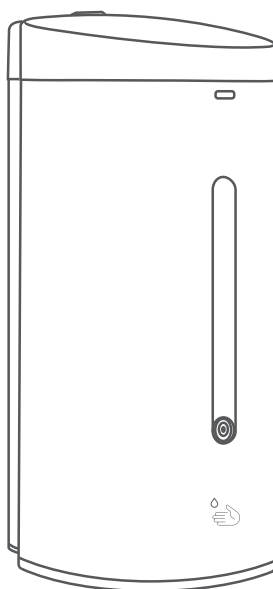

DIANHYDRO®

Descrizione componenti

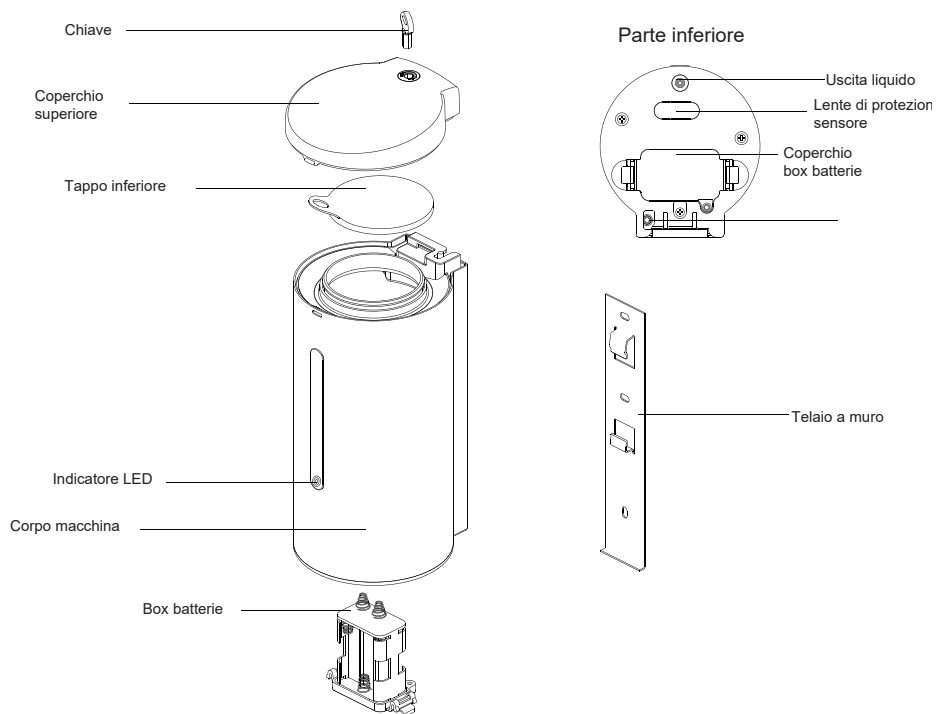

Dimensioni

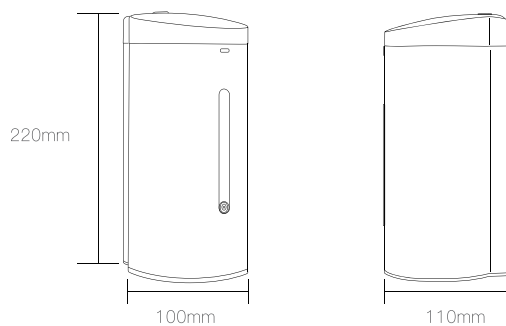

Precauzioni per la sicurezza

ATTENZIONI DA OSSERVARE PER ASSICURARSI IL BUON FUNZIONAMENTO E LA LUNGA DURATA DEL PRODOTTO

1. Seguire attentamente le istruzioni durante il montaggio.
2. Utilizzare batterie di qualità e con lo stesso marchio. Non utilizzare batterie nuove ed usate insieme: potrebbe danneggiare la durata del prodotto.
3. Prima dell'installazione, assicurarsi che il muro sia liscio e pulito.
4. Assicurarsi che la distanza tra il sensore e qualsiasi oggetto nelle prossimità sia di almeno 25 cm.
5. Non porre specchi o oggetti in metallo sotto il sensore.
6. Conservare il manuale dopo l'installazione.
7. Prodotto idoneo solo per interni.

Packing list

Erogatore x1	Telaio a muro x1	Viti 4X25 x3
Tasselli ad espansione x3	Chiave x1	Manuale d'uso x1

- Controllare che siano presenti tutte le componenti (in riferimento alla packing list). In caso di mancanza o danneggiamento di componenti, contattare il proprio rivenditore.
- Eventuali cambiamenti nella packing list non sono soggetti ad avviso. In caso di difficoltà durante l'installazione, contattare il proprio rivenditore.
- Le componenti principali sono contenute in appositi sacchetti. Evitare colpi violenti durante l'apertura della scatola.

Disegno installazione

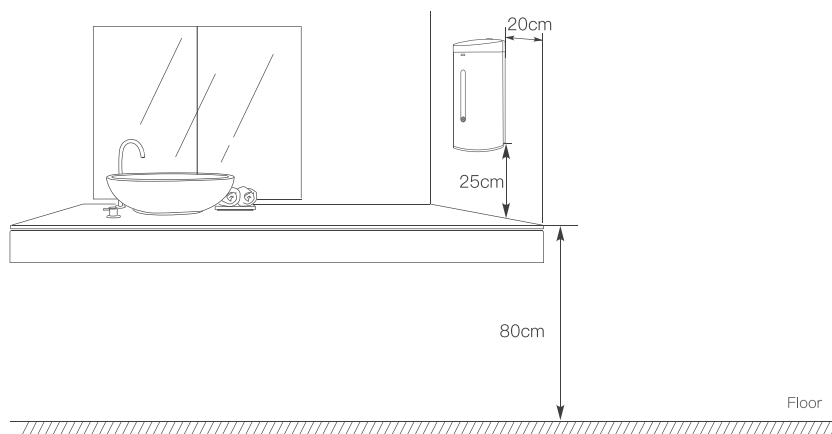

Istruzioni per l'installazione



1. Dopo aver individuato la posizione desiderata sul muro, porre il telaio sul muro e segnare con un pennarello la posizione dei tre buchi.

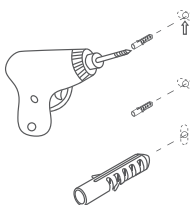

2. Forare il muro in corrispondenza dei tre segni applicati in precedenza (foro da 6mm). Inserire i tasselli ad espansione nei buchi.

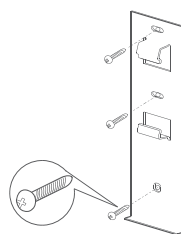

3. Fissare il telaio con le apposite viti.

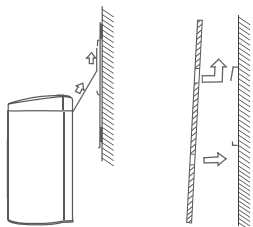

4. Mettere lo slot superiore (sul retro dell'erogatore) sul gancio superiore (sultelaio), in modo da agganciare l'erogatore al muro.

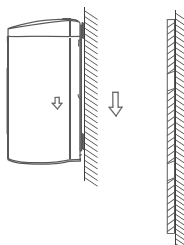

5. Spingere lentamente l'erogatore verso il basso in modo da far agganciare anche lo slot inferiore con il gancio inferiore.

Installazione e sostituzione batterie

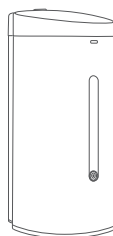

1. Mettere l'erogatore in stand-by e tenerlo diritto.

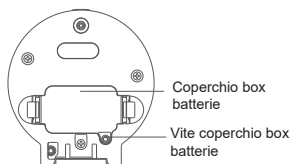

2. Svitare il coperchio del box batterie

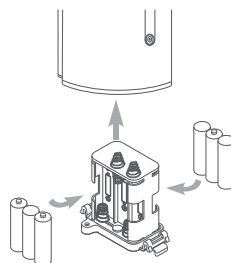

3. Inserire o sostituire le batterie (6pz batterie alcaline modello AA). Richiudere il box batterie con il proprio coperchio.

Regolazione del dosaggio

Durante lo stato di stand-by del regolatore, è possibile regolare il dosaggio dell'erogazione, impostato di default ad 1.0 ml. Premendo il tasto di impostazione dosaggio lo si aumenta di 0.5 ml, fino ad un'erogazione massima di 2.5 ml.

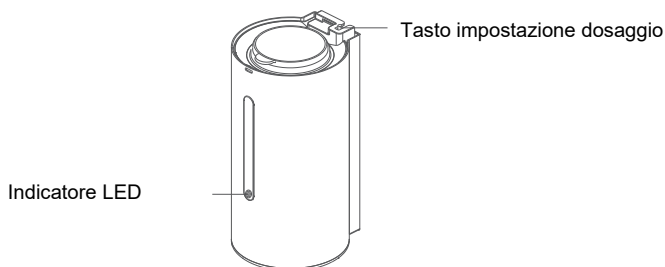

Risoluzione dei problemi

Problema	Soluzione
Il LED non funziona	Sensore non funzionante - Sostituire il sensore
	Anomalia alimentazione - Controllare il box batterie
	Alimentazione scarsa - Sostituire le batterie
	Perdita di contatto delle connessioni interne - Controllare le connessioni interne
Il LED lampeggia	Lente di protezione sensore sporca - Pulire la lente protettiva del sensore
	Batterie scariche - Sostituire le batterie
LED funziona ma non c'è erogazione	Anomalia sensore - Rimuovere eventuali oggetti riflettenti sotto il sensore
	Distanza di induzione lunga - Mettere le mani a 5-10 cm dal sensore
Erogazione esigua	Malfunzionamento erogatore - Contattare il rivenditore di zona
	Sapone quasi terminato - Ricaricare il sapone come da istruzioni
	Liquido troppo denso - Aggiungere del sapone a bassa densità
	Liquido solidificato o uscita bloccata - Sostituire il filtro / Contattare il rivenditore di zona
NOTA: evitare l'ingresso di detriti all'interno dell'erogatore.	

Specifiche

Materiale	Acciaio 304	Alimentazione	DC9V/6 batterie AA (non incluse)
Capacità	700 ml	Distanza induzione	5-10 cm
Dimensioni	110x110x220mm	Dosaggio	0.5 ml - 2.5 ml (regolabile)
Peso netto	1.1 kg	Temp. ambiente	0-45 °C



ATTENZIONI DA OSSERVARE PER EVITARE DANNI A COSE O PERSONE:

- Lasciare utilizzare il prodotto ai bambini solamente in presenza di un adulto.
- Smaltire le batterie esauste negli appositi contenitori.
- Non lavare il prodotto con acqua corrente, data la presenza di componenti elettroniche.

Modalità di utilizzo

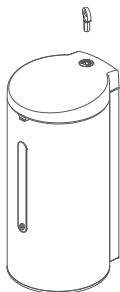

1. Inserire la chiave nel coperchio superiore. Tenere premuto il Tasto impostazioni per 3 secondi: a quel punto il LED si illumina 3 volte.

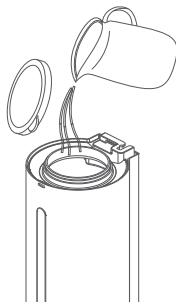

2. Aprire il coperchio superiore ed il tappo inferiore e versare il sapone / igienizzante all'interno. Rimuovere eventuali erpdite e richiudere.

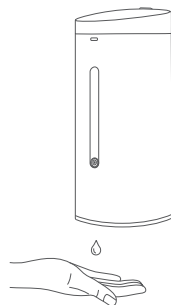

3. Mettere la mano a 5-10 cm dal sensore e tenerla finchè non verrà erogata una dose.



1. Tenere premuto il Tasto impostazioni per 3 secondi quando si vuole mettere l'erogatore in stand-by o lo si vuole accendere (il LED lampeggia 3 volte).
2. Si consiglia di rimuovere le batterie in caso di inutilizzo per più di 72 ore.
3. Non colpire con forza il prodotto, per non causare problematiche con le componenti elettroniche.
4. Fare attenzione a non danneggiare i cavi di connessione durante il montaggio
5. Pulire l'erogatore con un panno imbevuto con un detergente neutro, asciugandolo poi con un panno asciutto. Non lavare il prodotto con acqua corrente o con detergenti chimicamente aggressivi o corrosivi.

Dispenser automatico di sapone
150-4304

Prodotto distribuito da Dianflex srl

 **DIANHYDRO**[®]

dianflex.com