

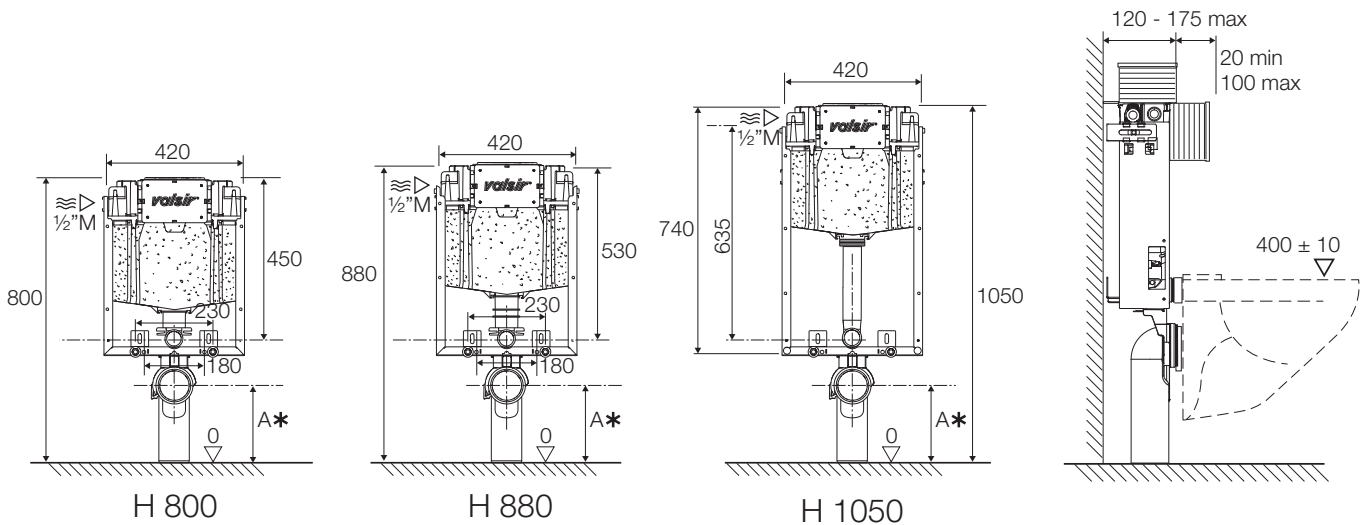

WINNERS S FIXSYSTEM

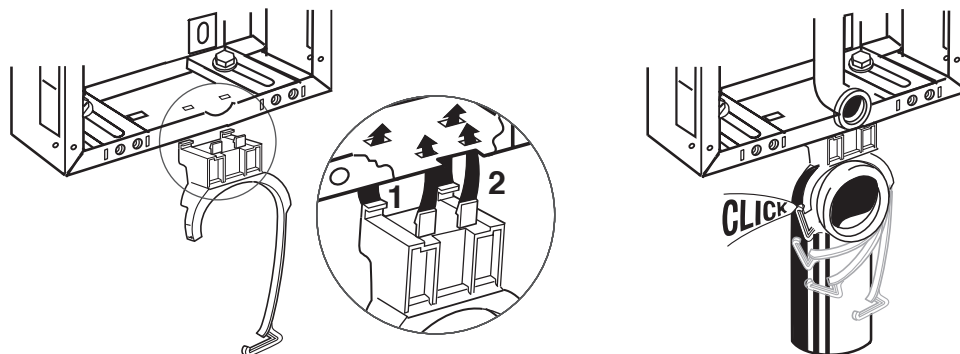

* Controllare le quote di installazione del WC. - Verify the installation measurements of the WC. - Contrôler les côtes de l'installation du WC.
Bitte überprüfen Sie die Einbaumaße der Toilette. - Ελέγξτε τις διαστάσεις για την εγκατάσταση του WC.

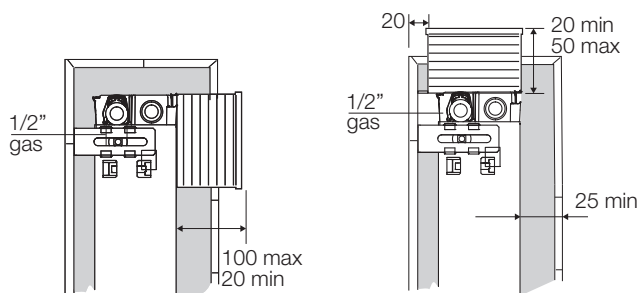

VALSIR garantisce un perfetto risciacquo solo su vasi omologati per la quantità d'acqua prevista dalla cassetta.

VALSIR guarantees a perfect flush only on test-proven pans with suitable capacity.

VALSIR garantit un parfait rinçage sur des cuvettes homologuées et pour la quantité d'eau préconisée.

VALSIR garantiert eine sehr gute Spülung nur auf WC, die eine angemessene Fassung vermögen.

Η VALSIR εξασφαλίζει την άριστη εκκένωση μόνο για λεκάνες που έχουν πιστοποίηση για την προβλεπόμενη από το καζανάκι ποσότητα νερού.



Sistema a murare.
Built-in system.
Système a encastrer.
Einbausystem.
Σύστημα εντοιχισμού.

MONTAGGIO

ASSEMBLY - MONTAGE - MONTAGE - ΣΥΝΑΡΜΟΛΟΓΗΣΗ

STEP
1/2

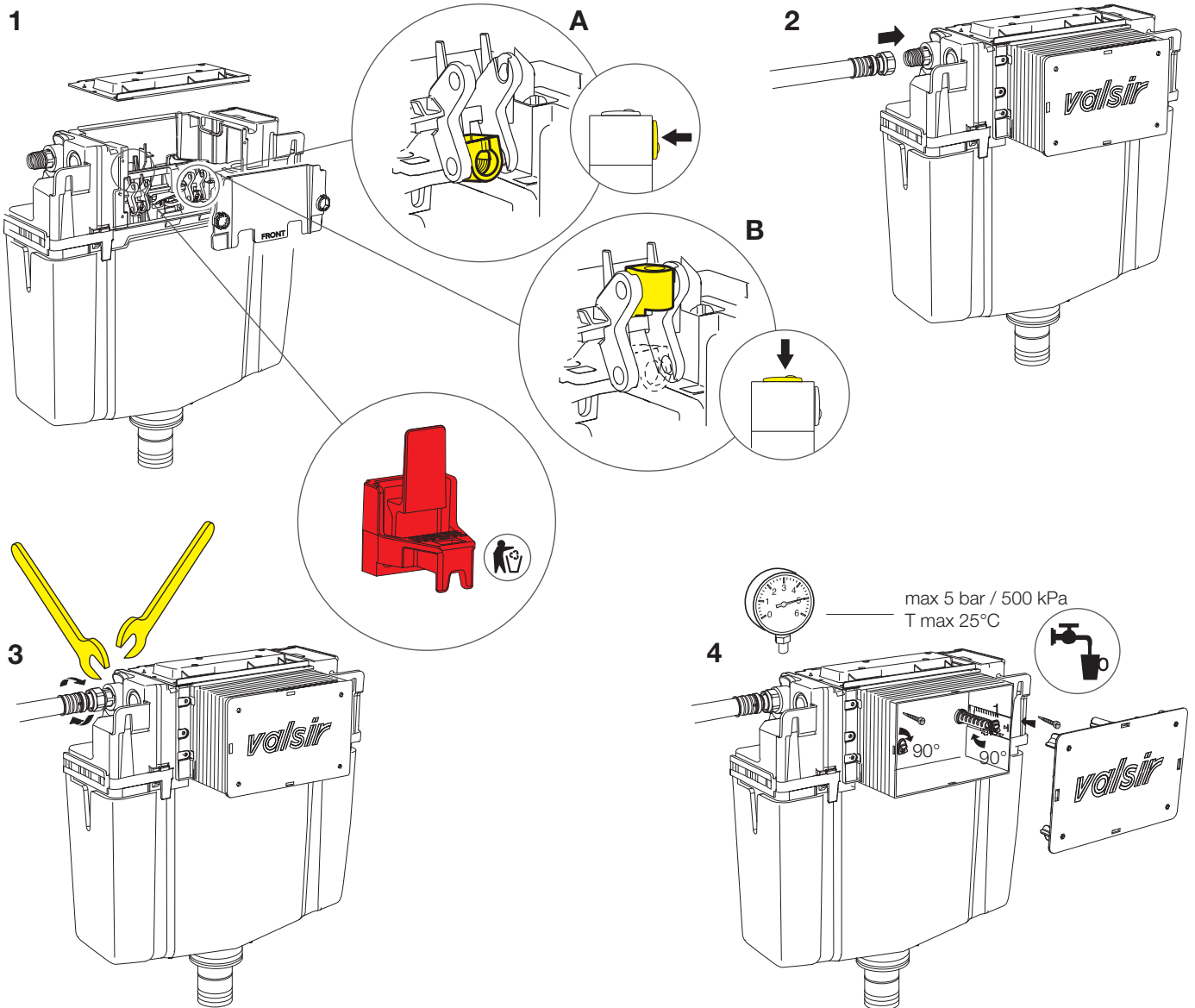

STEP
2/2

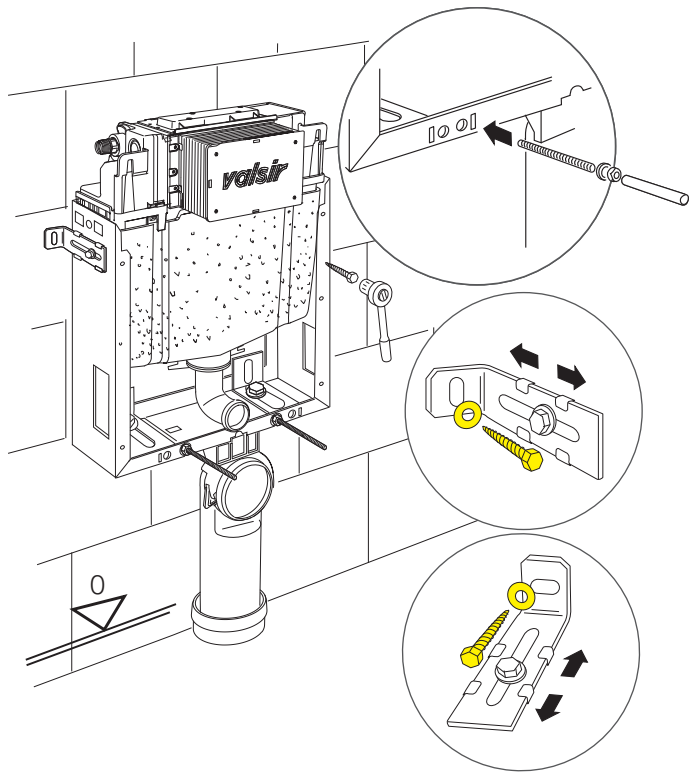
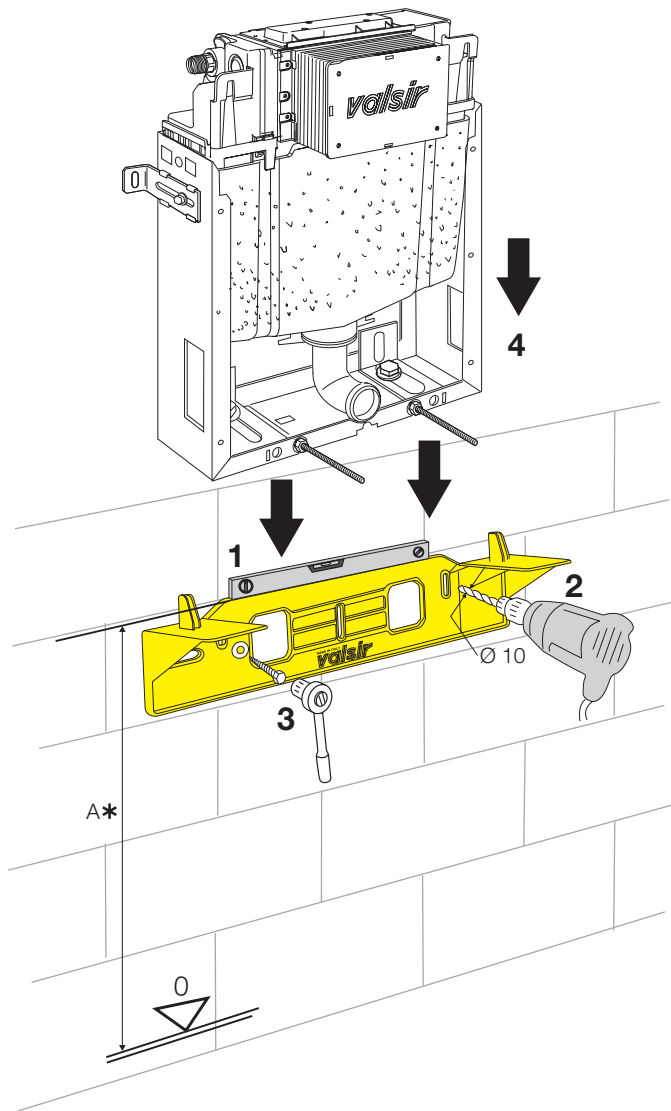

* Controllare le quote di installazione del WC.
Verify the installation measurements of the WC.
Contrôler les côtes de l'installation du WC.
Bitte überprüfen Sie die Einbaumaße der Toilette.
Ελέγξτε τις διαστάσεις για την εγκατάσταση του WC.

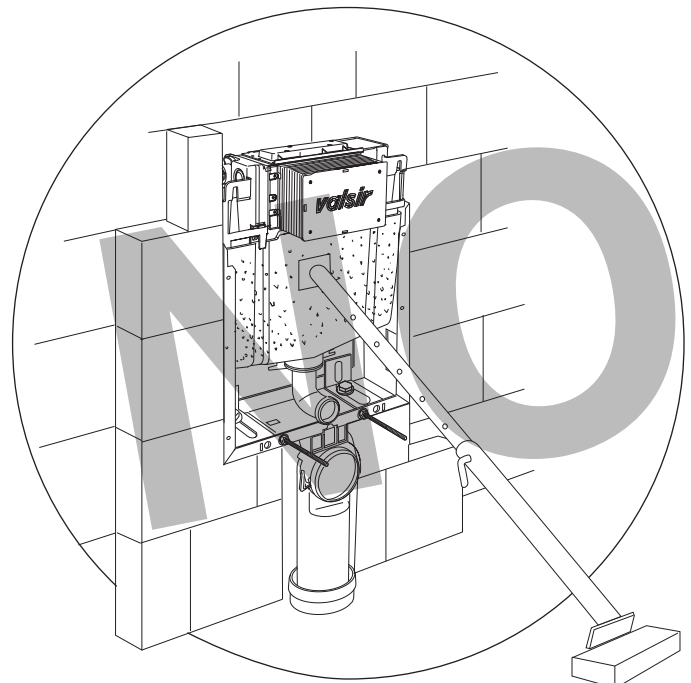
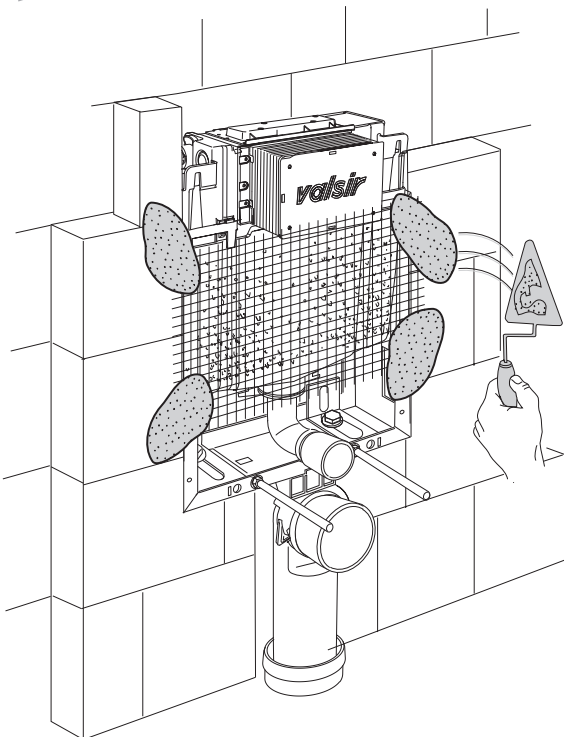

Tutti gli spazi vuoti e le barre filettate devono essere corpo unico con la muratura.
No empty spaces must be left between the wall and the frame, and the rods
must be inserted in the masonry.
Aucun espace vide ne doit être laissé entre le mur et l'armature, et les tiges
filetées doivent être insérées dans la maçonnerie.
Keine leeren Räume müssen zwischen der Wand und dem Rahmen gelassen
werden, und die Gewindestangen sind in der Mauerung einzusetzen.
Όλα τα κενά και οι μπάρες με σπείρωμα πρέπει να αποτελούν ενιαίο σώμα με τον τοίχο.

VALSIR S.p.A.
Località Merlaro, 2
25078 Vestone (BS) - Italy
Tel. +39 0365 877.011
Fax +39 0365 81.268
e-mail: assistenza@valsir.it
www.valsir.it

Soggetta all'attività di direzione e coordinamento ex art. 2497 bis C.C.
da parte di Silmar Group S.p.A. - Codice Fiscale 02075160172

valsir[®]
QUALITY FOR PLUMBING