

it	Manuale utente Condizionatore d'aria da parete
es	Instrucciones para el usuario Aire acondicionado de pared
pt	Guia do utilizador Ar condicionado do tipo mural
en	User guide Walltype air conditioner



JSGNW20
JSGNW25
JSGNW35
JSGNW50
JSGNW70

Gentile cliente,

grazie per aver acquistato questo apparecchio.

Legga attentamente il presente manuale prima di utilizzare il prodotto e lo riponga in un luogo sicuro per consultazioni successive. Per garantire un costante funzionamento efficiente e sicuro, consigliamo di eseguire regolarmente la manutenzione del prodotto. La nostra organizzazione di assistenza e post-vendita può fornire sostegno a riguardo.

Ci auguriamo possa usufruire per anni di un funzionamento privo di inconvenienti di questo prodotto.

Estimado/a cliente:

Gracias por adquirir este aparato.

Lea con atención este manual antes de usar el producto y guárdelo en un lugar seguro para poder consultarlo más tarde. Para garantizar un funcionamiento seguro y eficiente, recomendamos realizar una revisión y un mantenimiento periódicos. Nuestro servicio posventa y de mantenimiento pueden prestarle asistencia para ello.

Esperamos que disfrute de un funcionamiento impecable del producto durante años.

Caro cliente,

Obrigado por adquirir este aparelho.

Leia o manual cuidadosamente antes de utilizar o produto e mantenha-o num lugar seguro para referência futura. Para assegurar a continuação de uma operação segura e eficiente, recomendamos que o produto seja alvo de manutenção regularmente. A nossa organização de assistência e apoio ao cliente pode ajudar com esta tarefa.

Esperamos que disfrute de um produto sem problemas de funcionamento ao longo de vários anos.

Dear Customer,

Thank you very much for buying this appliance.

Please read through the manual carefully before using the product, and keep it in a safe place for later reference. In order to ensure continued safe and efficient operation we recommend that the product is serviced regularly. Our service and customer service organisation can assist with this.

We hope you enjoy years of problem-free operation with the product.

Indice



1 Istruzioni e raccomandazioni di sicurezza	4
1.1 Istruzioni di sicurezza generali	4
1.2 Precauzioni generali di sicurezza	5
1.3 Cablaggio elettrico	5
1.4 Informazioni sul refrigerante R32	6
1.5 Responsabilità	6
1.6 Precauzioni per la sicurezza dell'unità interna	7
2 Simboli utilizzati nel manuale	7
3 Omologazioni	8
3.1 Test di fabbrica	8
3.2 Dichiarazione di conformità	8
4 Descrizione del prodotto	8
4.1 Unità interna	8
4.2 Display LCD	9
4.3 Comando a distanza	9
4.4 Unità esterna	10
5 Funzionamento	10
5.1 Raccomandazioni	10
5.2 Utilizzo del comando remoto	10
5.3 Funzionamento senza comando remoto	13
5.3.1 Accensione o spegnimento manuali dell'unità	13
6 Manutenzione	13
6.1 Manutenzione standard	13
6.2 Pulizia dell'unità interna	14
6.3 Pulizia del filtro dell'aria	14
6.4 Sostituzione delle batterie del telecomando	14
7 Risoluzione dei problemi	14
8 Messa fuori servizio e smaltimento	16
8.1 Procedura di smontaggio	16
8.2 Smaltimento e riciclaggio	16
9 Risparmio energetico	16

1 Istruzioni e raccomandazioni di sicurezza

1.1 Istruzioni di sicurezza generali

Funzionamento	 <p>Pericolo L'apparecchio può essere utilizzato da bambini di età pari o superiore a 8 anni e da persone con capacità fisiche, sensoriali o mentali ridotte o prive di competenza ed esperienza qualora siano soggette a supervisione o vengano loro fornite istruzioni sull'uso sicuro dell'apparecchio e dopo essersi accertati che abbiano compreso i rischi correlati. Non lasciare che i bambini giochino con l'apparecchio. Le operazioni di pulizia o manutenzione non devono essere eseguite da bambini senza supervisione.</p>
Generalità	<ul style="list-style-type: none"> • Prima di qualsiasi intervento sull'apparecchio, leggere attentamente tutti i documenti forniti unitamente al condizionatore d'aria. Questi documenti sono disponibili anche sul nostro sito web. Vedere la retro copertina. • Solo i professionisti qualificati sono autorizzati a effettuare interventi d'installazione, messa in servizio, manutenzione, riparazione o smontaggio sul condizionatore d'aria e sull'impianto. Essi devono rispettare le normative locali e nazionali in vigore durante il montaggio, l'installazione e la manutenzione dell'impianto. • Questo condizionatore d'aria non è destinato a essere utilizzato ad altitudini superiori a 2000 metri sopra il livello del mare. • Conservare il presente documento in prossimità del luogo di installazione dell'apparecchio.
Precauzioni	<ul style="list-style-type: none"> • Tutti i lavori sul circuito di refrigerazione devono essere eseguiti da un professionista qualificato, secondo i codici di condotta prevalenti e la sicurezza nella professione (recupero del refrigerante, brasatura sotto azoto, ecc.). • Con "professionista qualificato" s'intende una persona dotata delle qualifiche relative alla manipolazione di questo refrigerante e alla realizzazione delle relative tubazioni, come disposto dai regolamenti e dalle leggi locali, e addestrata in merito alle questioni riguardanti la manipolazione del refrigerante stesso, nonché alla realizzazione delle tubazioni relative all'unità interna e all'unità esterna. • La messa in servizio deve essere effettuata soltanto da un professionista qualificato. • Non eseguire alcuna modifica sul condizionatore d'aria senza il previo consenso scritto del fabbricante. Per usufruire della copertura della garanzia, non apportare alcuna modifica all'apparecchio. • Utilizzare solo parti di ricambio originali.



1.2 Precauzioni generali di sicurezza

 Avvertenza <ul style="list-style-type: none"> • Non rimuovere il cavo di alimentazione mentre l'unità è in funzione o con le mani bagnate. Tale comportamento può provocare incendi e scosse elettriche. • Non rimuovere le griglie di protezione né inserire le mani o oggetti nelle prese o nei punti di passaggio dell'aria. • Non utilizzare alcun tipo di spray o insetticida sulle unità. Tale comportamento può provocare incendi. • Non modificare le unità. Non tentare di riparare le unità da soli. Qualsiasi intervento errato o inappropriato può causare incendi, scosse elettriche o perdite d'acqua e di refrigerante.
 Attenzione <ul style="list-style-type: none"> • Non tirare, allungare o deformare in alcun modo il cavo di alimentazione. Tale comportamento può danneggiare l'unità e causare scosse elettriche. • Non condividere la presa con altre apparecchiature elettriche o utilizzare un cavo guasto. Ciò può provocare incendi o scosse elettriche. • Dopo aver acceso il condizionatore d'aria, non spegnerlo per almeno 5 minuti. Ciò impedisce all'olio di tornare nel compressore. • Non utilizzare detergenti liquidi o prodotti corrosivi per pulire il condizionatore d'aria. Ciò può causare danni o scosse elettriche.
<ul style="list-style-type: none"> • Il condizionatore d'aria è progettato esclusivamente per la climatizzazione in ambienti interni con dimensioni e condizioni di utilizzo appropriate per la capacità installata. Non utilizzare mai il condizionatore d'aria per altri scopi. • Il condizionatore d'aria può essere installato, collegato e cablato esclusivamente da installatori che soddisfano i requisiti tecnici e professionali previsti per installare e mantenere tali sistemi. • Questo tipo di unità interna non utilizza un riscaldatore elettrico. Non è possibile installare un riscaldatore elettrico o una stufa elettrica nel sito di installazione del condizionatore d'aria. • Controllare periodicamente le condizioni di installazione dell'unità. Far controllare il sistema da personale qualificato. • In caso di danni al cavo di alimentazione, è indispensabile sostituirlo. Utilizzare esclusivamente il tipo di cavo specificato nel manuale. Il cavo deve essere sostituito esclusivamente da personale esperto e qualificato. • Pulire regolarmente la polvere sulla spina. • Un interruttore onnipolare deve essere installato nel cablaggio fisso e la distanza tra i contatti non deve essere inferiore a 3,0 mm. • Se il condizionatore d'aria è collegato in modo permanente al cablaggio fisso e ha una corrente di dispersione che potrebbe superare 10 mA, è necessario installare nel cablaggio fisso una protezione contro la dispersione di corrente. • Il circuito di alimentazione elettrica deve includere una protezione contro le dispersioni di corrente e un interruttore con capacità superiore a 1,5 volte la corrente massima. • Se il condizionatore d'aria non sarà utilizzato per un periodo di tempo prolungato, spegnere l'interruttore di alimentazione per risparmiare elettricità. • Se il condizionatore d'aria non sarà utilizzato per un periodo di tempo prolungato, estrarre le batterie dal comando remoto. • Utilizzare l'interruttore onnipolare o la spina per spegnere il condizionatore d'aria e scollegare l'alimentazione elettrica in caso di malfunzionamento del condizionatore. Se il problema persiste, contattare l'assistenza tecnica locale. • Non accendere o spegnere il condizionatore d'aria utilizzando l'interruttore di alimentazione o la spina. • Non stare in piedi o appoggiare oggetti sopra l'unità esterna.

1.3 Cablaggio elettrico

Generalità	<ul style="list-style-type: none"> • L'esecuzione degli interventi elettrici sulle unità interne ed esterne è consentita solo al personale di assistenza accreditato e agli installatori qualificati. Questi interventi non dovranno, in nessuna circostanza, essere portati a termine da privati non qualificati, dato che un'esecuzione dei lavori non a regola d'arte potrebbe comportare scosse o dispersioni elettriche. • L'apparecchio deve essere installato nel rispetto di tutte le normative locali sul cablaggio. Eventuali carenze di capacità nel circuito di alimentazione elettrica o un'installazione incompleta potrebbero comportare il rischio di scosse elettriche o di incendi.
Precauzioni	 Pericolo Prima di effettuare qualsiasi cablaggio sul circuito elettrico, spegnere l'alimentazione, verificare l'assenza di tensione e bloccare il disgiuntore con un apposito blocco. Se l'apparecchio viene fornito con un cavo di alimentazione che risulta essere danneggiato, tale cavo deve essere sostituito dal produttore, dai suoi servizi di assistenza post-vendita o da soggetti con qualifiche analoghe, in modo da prevenire pericoli.

1.4 Informazioni sul refrigerante R32

Precauzioni	<p>Questo prodotto contiene gas fluorurati ad effetto serra.</p> <p> Avvertenza</p> <ul style="list-style-type: none"> • Non utilizzare dispositivi diversi da quelli raccomandati dal produttore per la pulizia o per accelerare il processo di sbrinamento. • L'apparecchio deve essere conservato in un ambiente privo di fonti di innesco (ad esempio, fiamme libere, apparecchiature a gas o riscaldatori elettrici) continuamente in funzione. • Non forare o bruciare. • Tenere presente che i refrigeranti potrebbero risultare inodori. <p> Avvertenza</p> <ul style="list-style-type: none"> • Il refrigerante presente all'interno dell'unità è infiammabile e tossico. Eventuali perdite di refrigerante nell'ambiente e il conseguente contatto di queste ultime con il fuoco di un bruciatore, di un riscaldatore o di un fornello possono provocare incendi o la formazione di gas pericolosi. Qualora venga rilevata una perdita, spegnere eventuali dispositivi di riscaldamento a combustione, ventilare l'ambiente e contattare il rivenditore dell'unità. • Non utilizzare l'unità fino a quando un installatore qualificato confermerà che la sezione nella quale si è verificata la perdita di refrigerante è stata riparata. <ul style="list-style-type: none"> • Non sfiatare i gas nell'atmosfera. • Per l'installazione, il riposizionamento o la manutenzione del condizionatore d'aria, utilizzare esclusivamente il refrigerante specifico (R32) per caricare i tubi del refrigerante. Non mescolarlo con nessun altro tipo di refrigerante e non consentire all'aria, a liquidi o ad altri gas di restare all'interno dei tubi.
--------------------	---

1.5 Responsabilità

Responsabilità del produttore	<p>I nostri prodotti sono fabbricati conformemente ai requisiti delle varie Direttive applicabili. Vengono pertanto consegnati con la marcatura CE e i documenti necessari. Nell'interesse della qualità dei nostri prodotti, cerchiamo continuamente di migliorarli. Ci riserviamo pertanto il diritto di modificare le specifiche riportate nel presente documento.</p> <p>La nostra responsabilità in qualità di produttore non potrà essere chiamata in causa nei casi seguenti:</p> <ul style="list-style-type: none"> • Mancato rispetto delle istruzioni d'installazione dell'apparecchio. • Mancata osservanza delle istruzioni d'uso dell'apparecchio. • Mancata o insufficiente manutenzione dell'apparecchio.
Responsabilità dell'installatore	<p>L'installatore è responsabile dell'installazione e della prima messa in funzione dell'apparecchio. L'installatore deve rispettare le seguenti istruzioni:</p> <ul style="list-style-type: none"> • Leggere e seguire le istruzioni contenute nei manuali forniti con l'apparecchio. • Installare l'apparecchio in conformità alle norme e alle leggi vigenti. • Effettuare la messa in servizio iniziale e gli eventuali controlli necessari. • Spiegare l'installazione all'utente. • In caso di necessità di manutenzione, informare l'utente circa l'obbligo di eseguire un controllo dell'apparecchio e di preservare quest'ultimo in condizioni di funzionamento corrette. • Consegnare all'utente tutti i manuali di istruzione.
Responsabilità dell'utente	<p>Per assicurare il funzionamento ottimale del sistema, l'utente deve seguire le istruzioni riportate qui sotto:</p> <ul style="list-style-type: none"> • Leggere e seguire le istruzioni contenute nei manuali forniti con l'apparecchio. • Rivolgersi a professionisti qualificati per realizzare l'installazione ed eseguire la prima messa in servizio. • Chiedere all'installatore di spiegare il funzionamento dell'impianto. • Far eseguire a un installatore qualificato la manutenzione e le ispezioni necessarie. • Conservare il manuale di istruzioni in buone condizioni e vicino all'apparecchio.

1.6 Precauzioni per la sicurezza dell'unità interna



Avvertenza

- Non dirigere il getto d'aria direttamente su persone, animali o piante. La mancata osservanza di questa precauzione potrebbe causare problemi gravi alla salute.



Attenzione

- Non posizionare oggetti di alcun tipo dentro all'unità interna.
- Controllare che gli accessori siano inclusi nell'unità interna.
- Non ostruire gli ingressi delle prese d'aria e delle uscite d'aria. La mancata osservanza di questa precauzione ridurrà significativamente la capacità di riscaldamento e raffreddamento.
- Chiudere porte e finestre mentre il condizionatore d'aria è in funzione.
- Assicurarci che la temperatura ambiente sia appropriata, in modo particolare in presenza di persone anziane costrette a letto, bambini o persone disabili.
- Nella modalità raffreddamento, la temperatura selezionata non deve essere inferiore di oltre 5°C rispetto alla temperatura esterna. Ciò ottimizza sia il benessere che il risparmio energetico.
- Utilizzare il comando remoto solo per dirigere il flusso d'aria. Non forzare la direzione dei deflettori con le mani.
- Non posizionare oggetti sotto l'unità interna poiché potrebbero bagnarsi se l'umidità supera l'80% o se lo scarico della condensa rimane bloccato.
- Assicurarci di ventilare l'ambiente frequentemente, specialmente se sono presenti più persone o apparecchi a gas nel luogo in cui è installato il condizionatore d'aria.
- In nessun caso utilizzare il condizionatore d'aria per raffreddare cibo o asciugare indumenti.
- Pulire i filtri dell'aria ogni due settimane.

2 Simboli utilizzati nel manuale

Il presente manuale utilizza vari livelli di pericolo per richiamare l'attenzione su istruzioni particolari. Questo al fine di migliorare la sicurezza dell'utente, prevenire problemi e garantire il corretto funzionamento dell'apparecchio.



Pericolo

Rischio di situazioni pericolose che possono causare lesioni personali gravi.



Pericolo di scossa elettrica

Rischio di scossa elettrica.



Avvertenza

Rischio di situazioni pericolose che possono causare lesioni personali minori.



Attenzione

Rischio di danni materiali.



Importante

Segnala un'informazione importante.



Vedere

Riferimento ad altri manuali o pagine di questo manuale.

3 Omologazioni

3.1 Test di fabbrica

Prima di lasciare la fabbrica, vengono testati i seguenti aspetti di ciascuna unità interna:

- Tenuta del circuito refrigerante
- Sicurezza elettrica

3.2 Dichiarazione di conformità

L'unità è conforme al tipo standard descritto nella dichiarazione di conformità CE. È stata fabbricata e messa in funzione in accordo con le direttive europee.

La dichiarazione di conformità originale è disponibile presso il produttore.

4 Descrizione del prodotto

4.1 Unità interna

Fig.1

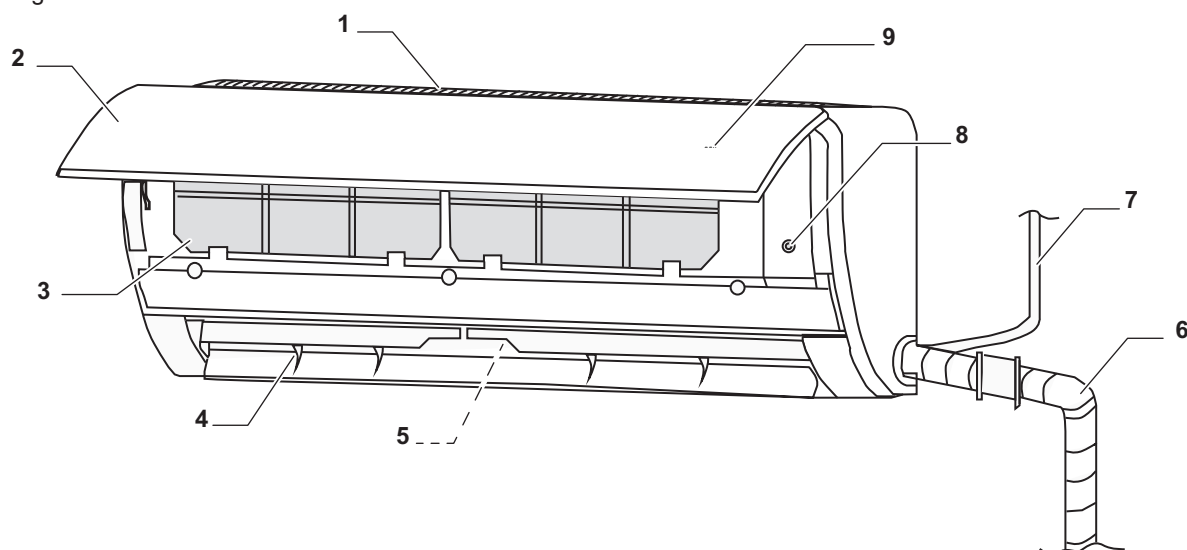

MW-6020011-02

- 1 Griglia d'ingresso dell'aria
- 2 Pannello anteriore
- 3 Filtri
- 4 Alette
- 5 Ventilatori

- 6 Tubazioni del refrigerante
- 7 Cavo di alimentazione
- 8 Pulsante di comando forzato
- 9 Visualizzazione

4.2 Display LCD

Fig.2

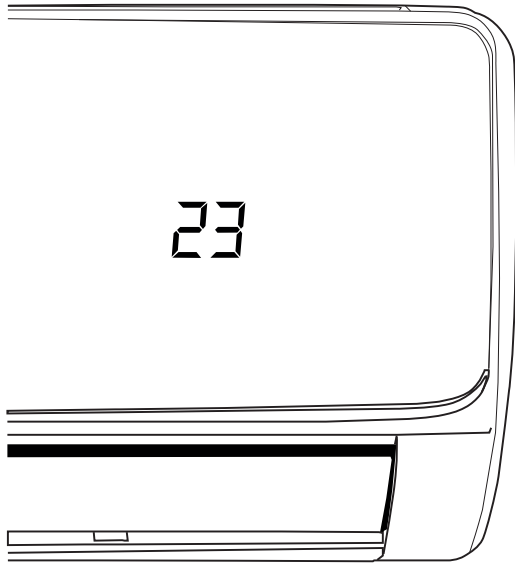

Il display LCD può essere acceso e spento utilizzando il comando remoto. A seconda della modalità di funzionamento si avranno diverse possibilità di visualizzazione:

- Temperatura ambiente in modalità ventilatore
- Temperatura di setpoint quando ci si trova in modalità raffreddamento/ riscaldamento/deumidificazione
- Codice di errore (qualora si sia verificato un errore). In tal caso, contattare l'installatore per correggere l'errore.

MW-6020111-2

4.3 Comando a distanza

Fig.3

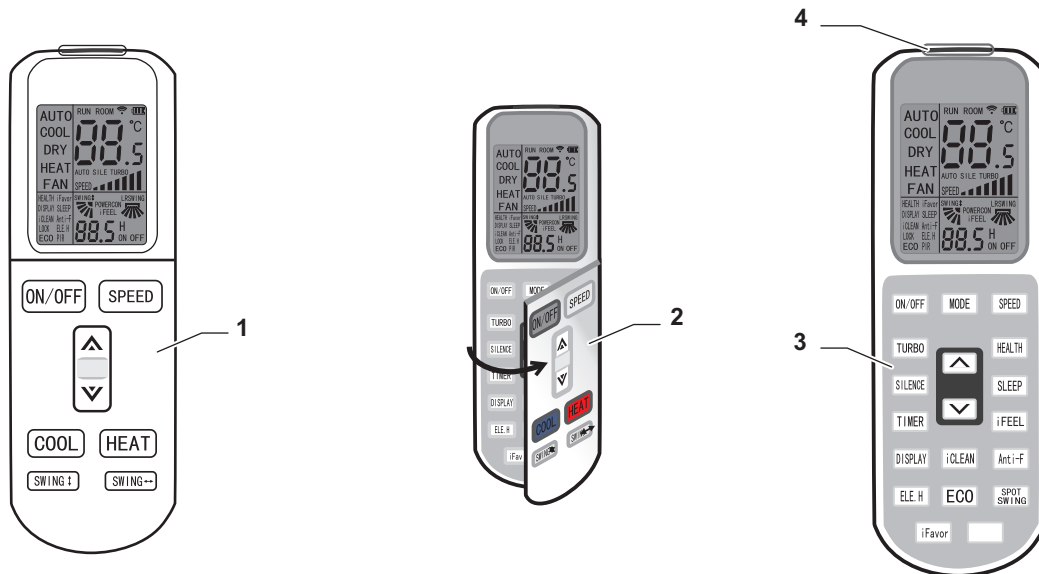

- 1 Funzioni principali
- 2 Aletta di accesso alle funzioni supplementari

- 3 Funzioni supplementari
- 4 Trasmittitore di segnale

MW-6020012-01

4.4 Unità esterna

Fig.4

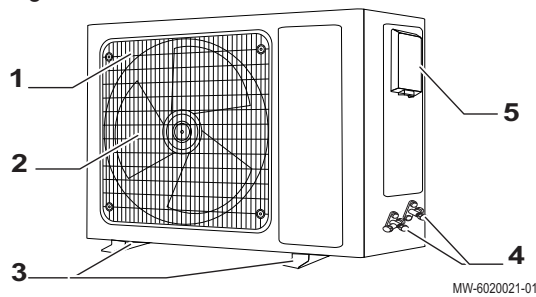

- 1 Griglia di uscita aria
- 2 Ventilatore
- 3 Staffe da pavimento
- 4 Collegamenti del refrigerante
- 5 Collegamenti elettrici

5 Funzionamento

5.1 Raccomandazioni

Quando si utilizza il comando remoto, ricordare quanto segue:

- Il comando remoto deve trovarsi a una distanza inferiore a 8 metri dal ricevitore.
- Puntare il comando remoto verso l'unità.
- Assicurarsi che non vi siano ostacoli tra il comando remoto e l'unità.
- Non gettare o far cadere il comando remoto.
- Non esporre il comando remoto alla luce diretta del sole o posizionarlo vicino ad apparecchiature riscaldanti o altre fonti di calore.
- Non posizionarlo vicino ad apparecchiature di riscaldamento o ad altre fonti di calore.
- Usare batterie alcaline e non ricaricabili.
- Rimuovere le batterie dal comando remoto se si prevede di non utilizzarlo per un periodo di tempo prolungato.
- Sostituire le batterie se non vi è trasmissione del segnale all'unità interna (accompagnata da un segnale acustico) o se il simbolo della trasmissione non appare sul display LCD del comando remoto.
- Le batterie devono essere smaltite nel modo corretto, in conformità ai regolamenti locali.

5.2 Utilizzo del comando remoto

Fig.5 Funzioni principali

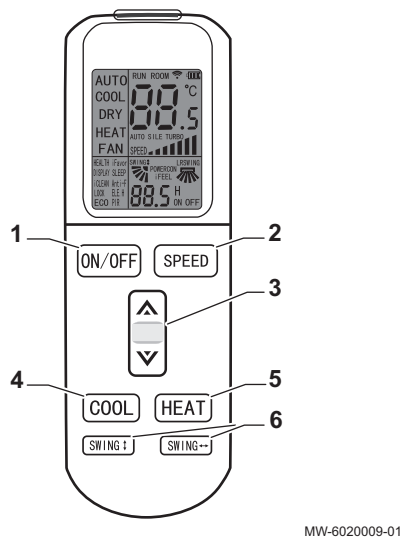

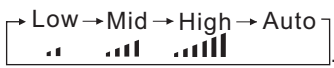
	Funzione	Procedura
1	ON/OFF	Premere il pulsante ON/OFF per accendere o spegnere il condizionatore d'aria.
2	SPEED	Premere il pulsante SPEED per regolare la velocità del ventilatore. La velocità del ventilatore viene regolata in base a questa sequenza tutte le volte che si preme il pulsante: 
3	Temperatura ▲ ▼	Premere il pulsante ▲ o ▼ per regolare la temperatura. <ul style="list-style-type: none"> • ▲ aumenta la temperatura impostata. • ▼ diminuisce la temperatura impostata. • Tenere premuto il pulsante ▲ o ▼ per modificare velocemente la temperatura impostata.
4	COOL	Premere il pulsante COOL per attivare la modalità raffreddamento.

	Funzione	Procedura
5	HEAT	Premere il pulsante HEAT per attivare la modalità riscaldamento.
6	SWING	Premere i pulsanti SWING per regolare automaticamente il flusso d'aria su e giù o verso sinistra e verso destra. Quando i deflettori sono nella posizione desiderata, premere nuovamente il pulsante per arrestare il loro spostamento e mantenere la posizione impostata.

Fig.6 Funzioni supplementari

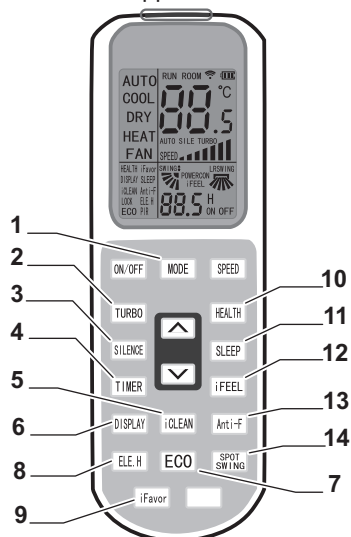

MW-6020003-01

Tab.1

	Funzione	Procedura
1	MODE	Modificare le modalità operative seguendo la sequenza sotto riportata: AUTO → COOL → DRY → HEAT → FAN
2	TURBO	Attivare la funzione TURBO . Quando la funzione TURBO è attiva, sul display del comando a distanza sarà visualizzato il simbolo TURBO . <ul style="list-style-type: none"> • Questa funzione forza l'unità a funzionare a piena capacità, dando priorità al raggiungimento rapido del valore impostato anziché ad assicurare un funzionamento efficiente. • All'accensione, l'unità verrà avviata con la modalità turbo disattivata per impostazione predefinita • Questa funzione non può essere impostata durante le modalità operative AUTO, DRY, FAN. In tali casi, sul display del telecomando non comparirà il simbolo TURBO.
3	SILENCE	Attivare la modalità SILENCE . Quando la modalità SILENCE è attiva, sul display del telecomando sarà visualizzato il simbolo SILENCE . Questa funzione assicura il funzionamento del condizionatore d'aria a velocità molto bassa.
4	TIMER	La funzione TIMER consente di impostare un tempo residuo per lo spegnimento o l'accensione del condizionatore d'aria. Per esempio: si desidera spegnere il condizionatore d'aria alle 23, e in questo momento sono le 19. Sarà necessario impostare il condizionatore d'aria in modo che questo si spenga entro 4 ore. Regolare quando il condizionatore d'aria si accende o si spegne da solo. <ul style="list-style-type: none"> • Con il comando remoto spento, premere il pulsante TIMER. Sul display compare la scritta ON insieme al timer, che può essere regolato in un intervallo compreso fra 0,5 e 24 h. • Usare i pulsanti freccia per regolare il timer. Ad ogni pressione, il valore impostato sul timer aumenta o diminuisce di 0,5 ore per le prime 10 ore. Dopo le prime 10 ore, l'intervallo cambia di una sola ora. • Premendo nuovamente il pulsante TIMER il timer si attiva. • È possibile attivare altre funzioni per regolare il condizionatore d'aria quando il timer è attivato (modalità, temperatura, oscillazione dei deflettori, velocità del ventilatore, ecc.). Il display del telecomando mostra tutte le impostazioni e le salva. Quando il timer raggiunge l'ora impostata, il condizionatore d'aria inizia a funzionare secondo le impostazioni attive.

	Funzione	Procedura
5	iCLEAN	<p>Rimuovere la polvere dallo scambiatore di calore nell'unità interna e far asciugare l'acqua in essa contenuta per prevenire la formazione di muffa.</p> <ul style="list-style-type: none"> • Con il telecomando che visualizza OFF, premere questo pulsante per attivare la funzione iCLEAN. La funzione sarà attiva per 30 minuti. • Per arrestare la funzione iCLEAN, premere nuovamente il pulsante iCLEAN o ON/OFF. • Se non viene effettuata alcuna operazione, la funzione di pulizia smetterà di funzionare dopo circa 30 minuti di funzionamento.
6	DISPLAY	<p>Attivare o disattivare il display LCD dell'unità interna. A seconda della modalità di funzionamento si avranno diverse possibilità di visualizzazione:</p> <ul style="list-style-type: none"> • Temperatura ambiente in modalità FAN • Temperatura di setpoint quando ci si trova in modalità raffrescamento/riscaldamento/deumidificazione • Codice di errore (qualora si sia verificato un errore)
7	ECO	<p>Attivare la funzione ECO. Quando la funzione ECO è attivata, il condizionatore d'aria dà priorità al funzionamento efficiente da cui deriva un ridotto consumo di energia per le successive 8 ore. Dopo 8 ore questa funzione si disattiva automaticamente.</p>
8	ELE.H	<p>Funzione non disponibile su questo prodotto.</p>
9	iFavor	<p>Salvare le preferenze dell'utente. Le preferenze dell'utente riguardanti la modalità operativa, la velocità del ventilatore, l'impostazione di temperatura e l'inclinazione delle alette vengono salvate utilizzando questo pulsante. Tenendo premuto il pulsante iFavor per 3 secondi finché il simbolo iFavor appare sul display del comando a distanza e lampeggia tre volte, le impostazioni correnti verranno salvate. Premere il pulsante una volta in qualsiasi punto per tornare alle preferenze salvate.</p>
10	HEALTH	<p>Attivare la funzione HEALTH, durante la quale il filtro al plasma inizierà a pulire l'aria.</p>
11	SLEEP	<p>Attivare la modalità notte. Quando la modalità notte è attiva, il simbolo SLEEP sarà visualizzato sul display del telecomando.</p> <ul style="list-style-type: none"> • Quando la modalità notte è attivata, la modalità di raffreddamento aumenta automaticamente la temperatura impostata di 1°C dopo 1 ora e di un ulteriore 1°C dopo un'altra ora. • Durante la modalità di riscaldamento la temperatura impostata diminuisce automaticamente di 2°C dopo 1 ora e di altri 2°C dopo un'altra ora. • La modalità notte si arresta automaticamente dopo 7 ore, trascorse le quali il condizionatore d'aria smette di funzionare. • Premendo il pulsante MODE o ON/OFF si disattiverà la modalità notte.
12	iFEEL	<p>Attivare la funzione iFEEL. Quando questa funzione è attivata, il display del comando a distanza mostra la temperatura ambiente corrente. Se non è attivato, il display del comando a distanza indica la temperatura impostata. Questa funzione è incompatibile con la modalità FAN.</p>
13	Anti-F	<p>Attivare la funzione Anti-FUNGUS. Scopo di questa funzione è asciugare lo scambiatore di calore nell'unità interna, prevenendo in questo modo la condensa che può causare la formazione di muffe e cattivi odori.</p> <ul style="list-style-type: none"> • Questa funzione non è impostata in fabbrica e può essere attivata o disattivata come desiderato. • Se la funzione è attivata, il condizionatore d'aria rimarrà spento fino al completamento della funzione. • Questa funzione non viene attivata quando il timer è attivo o in modalità notte. <p>Per attivare la funzione, eseguire le seguenti operazioni:</p> <ul style="list-style-type: none"> • Premere il pulsante Anti-FUNGUS mentre il condizionatore d'aria e il comando a distanza sono impostati su OFF. Il condizionatore d'aria emette due serie di cinque segnali acustici per indicare che la funzione è attivata. • Il condizionatore d'aria rimane in questa funzione tranne quando è spento completamente o la funzione è arrestata manualmente. • Per disattivare la funzione, tenere premuto il pulsante Anti-FUNGUS con il condizionatore d'aria e il comando a distanza impostato su OFF. L'unità emetterà prima cinque, poi tre segnali acustici, per indicare che la funzione è stata disattivata.
14	SPOT SWING	<p>Regolare i deflettori. Premendo questo pulsante, i deflettori orizzontali inizieranno ad oscillare automaticamente. Quando i deflettori raggiungono la posizione desiderata, premere nuovamente il pulsante in modo che siano fissati nella posizione selezionata.</p>

5.3 Funzionamento senza comando remoto

Se non è possibile utilizzare il comando remoto, è possibile intervenire sul condizionatore d'aria manualmente.

5.3.1 Accensione o spegnimento manuali dell'unità

Fig.7

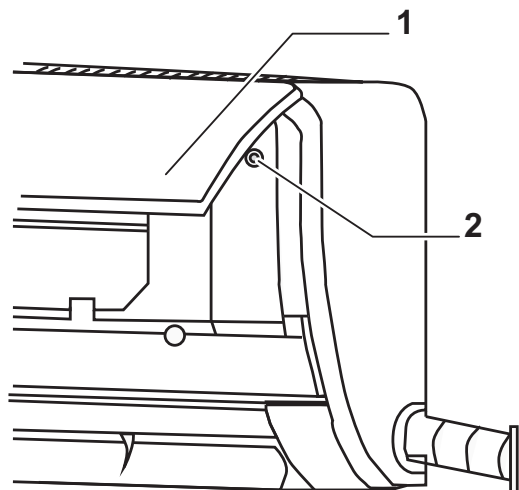

MW-6020063-1

1. Sollevare la copertura anteriore.
2. Localizzare il pulsante nel relativo foro presente sul lato destro del condizionatore d'aria. Il condizionatore d'aria funziona in modalità automatica con una temperatura impostata pari a 24°C.



Importante

Il pulsante può trovarsi in una posizione differente sul lato destro del condizionatore d'aria.

6 Manutenzione

6.1 Manutenzione standard



Attenzione

L'accumulo di contaminanti all'interno dell'unità potrebbe causare il blocco dello scarico, cattivi odori, perdite d'acqua e mancanza di flusso d'aria, nonché scarse prestazioni di raffreddamento e riscaldamento. Rivolgersi a un professionista qualificato per esaminare e pulire il sistema. Tentare di aprire e pulire l'interno dell'unità interna o esterna può danneggiare il condizionatore d'aria.

Una corretta manutenzione assicura il corretto funzionamento del condizionatore d'aria e previene i danni alle unità.

All'inizio di ogni stagione, è necessario controllare quanto segue:

- Non sono presenti ostruzioni fisiche all'ingresso e all'uscita dell'aria sia nell'unità interna che in quella esterna. Eventuali ostruzioni impedirebbero il corretto funzionamento dell'unità causando costosi danni all'unità.
- I cavi elettrici sono in buone condizioni, in modo particolare il cavo di messa a terra. Se alcuni sono danneggiati, devono essere riparati o sostituiti da un professionista esperto e qualificato.
- Controllare che gli scarichi non siano bloccati, in modo da assicurare il corretto scarico dell'acqua.
- Controllare che i filtri siano adeguatamente puliti.

Alla fine di ogni stagione è necessario controllare quanto segue:

- Far funzionare il condizionatore d'aria in modalità ventilatore per 2-3 ore per rimuovere l'umidità presente nell'unità interna.
- Se il condizionatore d'aria non sarà utilizzato per lungo tempo, scollegare l'alimentazione. Se l'unità viene spenta dal controller, continuerà a consumare una piccola quantità di energia elettrica.

6.2 Pulizia dell'unità interna



Attenzione

- Non lavare l'unità interna con acqua a temperatura superiore a 45°C poiché si potrebbero provocare alterazioni della forma o del colore del pannello.
- Non utilizzare diluente, polvere lucidante, detersivi o solventi chimici, benzene e altre sostanze chimiche volatili.
- Non utilizzare detersivi liquidi o prodotti corrosivi.
- Non spruzzare acqua o altri liquidi sull'unità.
- Non spruzzare l'interno, in modo da evitare danni o scosse elettriche.

1. Spegnerne il condizionatore d'aria e scollegare il cavo di alimentazione.
2. Pulire l'unità interna utilizzando panni asciutti o inumiditi con acqua tiepida.

6.3 Pulizia del filtro dell'aria

Al fine di assicurare le migliori prestazioni, si raccomanda di pulire il filtro dell'aria almeno una volta al mese.

1. Spegnerne il condizionatore d'aria.
2. Sollevare il coperchio anteriore sull'unità interna finché non si blocca.
3. Rimuovere il filtro dell'aria.
4. Usare un aspirapolvere o acqua corrente per pulire il filtro. Se il filtro è molto sporco, lavarlo con detersivo neutro e acqua calda (a meno di 45°C).
5. Asciugare il filtro.



Attenzione

Non utilizzare la luce solare diretta.

6. Reinstallare il filtro nell'unità.



Importante

Assicurarsi che sia fissato saldamente.

7. Abbassare il coperchio anteriore dell'unità interna finché non si blocca.

6.4 Sostituzione delle batterie del telecomando

Fig.8

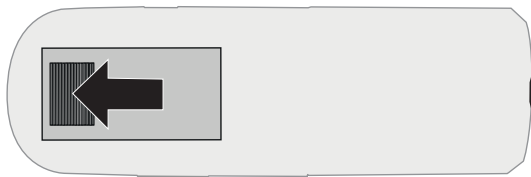

MW-6020242-1



Importante

Utilizzare solo batterie alcaline, e non batterie ricaricabili.



Avvertenza

Le batterie devono essere smaltite nel modo corretto, in conformità ai regolamenti locali.

1. Aprire il coperchio scorrevole situato sul retro in direzione della freccia.
2. Inserire due batterie nuove (AAA), rispettando la polarità (+/-).
3. Riposizionare il coperchio.

7 Risoluzione dei problemi

In caso di problemi o di guasti, individuarli nella seguente tabella e controllare la potenziale soluzione. Se non è possibile risolverlo da soli, contattare un tecnico dell'assistenza autorizzato.

**Importante**

Se il problema persiste anche dopo questi controlli o se si rileva un odore di bruciato, arrestare immediatamente il funzionamento, disattivare il circuito elettrico e consultare il personale di assistenza autorizzato.

Tab.2

Problema o guasto	Probabili cause	Correzione
Il condizionatore d'aria non si accende.	<ul style="list-style-type: none"> • Il condizionatore d'aria è spento. • L'alimentazione principale è spenta. • Il comando remoto non funziona. 	<ul style="list-style-type: none"> • Controllare se è presente l'alimentazione di rete. • Verificare che il condizionatore d'aria sia acceso. • Controllare che il comando remoto funzioni correttamente.
Il comando a distanza non funziona.	<ul style="list-style-type: none"> • Le batterie sono scariche. • La distanza tra l'unità interna e il comando remoto è troppo elevata. • È presente un ostacolo che impedisce la ricezione. 	<ul style="list-style-type: none"> • Controllare lo stato delle batterie. • Sostituire le batterie. • Assicurarsi che la distanza tra il comando remoto e l'unità sia inferiore a 8 m • Rimuovere eventuali ostacoli tra il comando a distanza e l'unità interna.
Il condizionatore d'aria non raffresca/ riscalda bene.	<ul style="list-style-type: none"> • Il comando remoto non è configurato correttamente. • L'unità interna non funziona correttamente. • È in funzione un altro apparecchio. • Vi sono porte o finestre aperte. 	<ul style="list-style-type: none"> • Controllare se la temperatura impostata è configurata correttamente o meno. • Assicurarsi che l'ingresso dell'aria non sia ostruito. • Controllare che il filtro dell'aria non sia sporco. • Assicurarsi che la velocità del ventilatore interno non sia impostata a un livello troppo basso. • Assicurarsi che la stanza non sia riscaldata da eventuali altre apparecchiature mentre il condizionatore d'aria sta raffrescando. • Chiudere qualsiasi porta o finestra.
L'unità impiega un certo tempo ad avviarsi.	<ul style="list-style-type: none"> • L'unità è appena stata spenta. 	Attendere 3 minuti e avviare nuovamente l'unità.
Si percepiscono odori insoliti quando l'unità inizia a funzionare.	<ul style="list-style-type: none"> • Odori o batteri provenienti dalla stanza potrebbero accumularsi all'interno dell'unità e produrre odori sgradevoli. • I filtri e l'impianto non sono puliti. 	<ul style="list-style-type: none"> • Pulire filtri • Se l'odore persiste, rivolgersi a un professionista per pulire l'unità
Durante il raffrescamento, si sentono rumori simili all'acqua corrente.	<ul style="list-style-type: none"> • Il flusso del refrigerante nell'unità interna può costituire una fonte di rumore. 	Questo suono è normale.
Durante il raffrescamento, dall'unità interna esce del vapore bianco.	<ul style="list-style-type: none"> • Elevata differenza di temperatura tra l'unità interna e l'aria presente nell'ambiente. 	Ciò è normale. L'aria asciutta fredda proveniente dal condizionatore può condensare quando entra in contatto con l'aria umida tiepida presente nella stanza.
Durante il riscaldamento, dall'unità interna esce del vapore bianco.	<ul style="list-style-type: none"> • Durante il processo di sbrinamento viene generata umidità. 	Ciò è normale.
Durante il funzionamento si sente del rumore.	<ul style="list-style-type: none"> • Il flusso del refrigerante nell'unità interna può costituire una fonte di rumore. 	<ul style="list-style-type: none"> • Questo suono è normale • Un leggero sibilo può essere causato dal flusso di refrigerante ed è normale. • Si potrebbe udire un rumore scricchiolante dovuto alla deformazione della plastica causata dalle variazioni di temperatura.

8 Messa fuori servizio e smaltimento

8.1 Procedura di smontaggio

Per mettere fuori servizio il condizionatore d'aria temporaneamente o definitivamente:

1. Spegnerne il condizionatore d'aria.
2. Togliere l'alimentazione elettrica al condizionatore d'aria (unità esterne ed interne).
3. Contattare l'installatore.

8.2 Smaltimento e riciclaggio

Fig.9



Avvertenza

La rimozione e lo smaltimento del condizionatore d'aria devono essere eseguiti da professionisti qualificati in conformità con le normative locali e nazionali vigenti.

9 Risparmio energetico

Consigli per il risparmio energetico:

- Isolare e ventilare il sito di installazione.
- Scegliere la migliore posizione per il condizionatore d'aria.
- Non superare una differenza di 8 °C tra l'interno e l'esterno.
- Disattivare il condizionamento dell'aria quando si lascia il locale la sera o quando si modifica il setpoint, per esempio da 25 °C a 28 °C (ciò si applica agli edifici pesanti caratterizzati da un'inerzia elevata).
- Non impostare il termostato a un valore troppo basso (così facendo, la temperatura ambiente non scenderà più velocemente).
- Chiudere bene le finestre e le porte dei locali con aria condizionata.
- Pulire i filtri.
- Sottoporre regolarmente a manutenzione il condizionatore d'aria.
- Rimuovere dall'unità esterna tutti gli ostacoli che potrebbero ostacolare lo scarico dell'aria calda (pareti, vegetazione...).

Índice

1	Instrucciones de seguridad y recomendaciones	18
1.1	Instrucciones generales de seguridad	18
1.2	Medidas generales de seguridad	19
1.3	Cableado eléctrico	20
1.4	Acerca del refrigerante R32	20
1.5	Responsabilidades	21
1.6	Precauciones de seguridad de la unidad interior	21
2	Símbolos utilizados en el manual	22
3	Homologaciones	22
3.1	Pruebas en fábrica	22
3.2	Declaración de conformidad	22
4	Descripción del producto	23
4.1	Unidad interior	23
4.2	Pantalla LCD	23
4.3	Mando a distancia	24
4.4	Unidad exterior	24
5	Funcionamiento	24
5.1	Recomendaciones	24
5.2	Utilizar el mando a distancia	25
5.3	Funcionamiento sin mando a distancia	27
5.3.1	Encendido o apagado manual de la unidad	28
6	Mantenimiento	28
6.1	Mantenimiento estándar	28
6.2	Limpieza de la unidad interior	29
6.3	Limpieza del filtro de aire	29
6.4	Cambio de las pilas del mando a distancia	29
7	Resolución de errores	29
8	Desactivación y eliminación	30
8.1	Procedimiento de desinstalación	30
8.2	Eliminación y reciclaje	31
9	Ahorro de energía	31

1 Instrucciones de seguridad y recomendaciones

1.1 Instrucciones generales de seguridad

<p>Funcionamiento</p>	<p> Peligro Este generador puede ser utilizado por niños mayores de 8 años y personas con capacidades físicas, sensoriales o mentales reducidas o desprovistas de experiencia o conocimientos, siempre que sean supervisados correctamente o si se les dan instrucciones para usar el generador con total seguridad y han comprendido los riesgos a los que se exponen. Los niños no deben jugar con el generador. Los niños no deben realizar ninguna operación de limpieza o mantenimiento sin supervisión.</p>
<p>Generalidades</p>	<ul style="list-style-type: none"> • Antes de realizar cualquier trabajo en el generador, leer con atención todos los documentos que se entregan con el aire acondicionado. Estos documentos también están disponibles en nuestro sitio web. Consultar la tapa. • Solo los profesionales cualificados están autorizados a realizar tareas de instalación, puesta en servicio, mantenimiento, reparación o desmontaje del aire acondicionado y la instalación. Estos deberán respetar la legislación local y nacional durante el montaje, la conexión y el mantenimiento de la instalación. • Este aire acondicionado no está diseñado para su uso a altitudes superiores a 2000 metros sobre el nivel del mar. • Conservar este documento cerca del lugar de instalación del generador.
<p>Precauciones</p>	<ul style="list-style-type: none"> • Cualquier intervención en el circuito frigorífico debe ser efectuada por un profesional cualificado siguiendo las normas del oficio y de seguridad vigentes en la profesión (recuperación de refrigerante, soldadura bajo nitrógeno, etc.). • Por "profesional cualificado" se entiende una persona que obra en poder de las cualificaciones que habilitan para las tareas pertinentes de manipulación de refrigerante y tendido de tuberías, de conformidad con la legislación y la normativa local, y que ha recibido formación relativa a las tareas de manipulación de refrigerante y tendido de tuberías en las unidades exteriores e interiores. • La puesta en servicio solo puede realizarla un profesional cualificado. • No modificar el aire acondicionado en modo alguno sin el consentimiento por escrito del fabricante. Para poder disfrutar de la cobertura de la garantía, es imprescindible que el generador no haya sufrido ninguna modificación. • Usar únicamente piezas de recambio originales.

1.2 Medidas generales de seguridad



Advertencia

- No extraer el cable de alimentación con la unidad en marcha o con las manos mojadas; hacerlo podría causar descargas eléctricas o incendios.
- No retirar las rejillas de protección ni insertar las manos o cualquier otro objeto en las tomas o en las salidas de aire.
- No utilizar espráis ni insecticidas en las unidades; hacerlo podría causar un incendio.
- No modificar las unidades. No tratar de reparar las unidades por cuenta propia. Toda intervención incorrecta o no apropiada podría causar incendios, descargas eléctricas o fugas de agua o refrigerante.



Atención



- No tirar del cable, ni estirarlo ni deformarlo en modo alguno; hacerlo podría dañar la unidad o causar una descarga eléctrica.
- No utilizar la misma toma de otros aparatos eléctricos ni utilizar un cable roto; hacerlo podría causar descargas eléctricas o incendios.
- Después de encender el aire acondicionado, no apagarlo durante al menos 5 minutos; de este modo, se evita que el aceite vuelva al compresor.
- No utilizar detergentes líquidos ni productos corrosivos para limpiar el aire acondicionado; su uso podría causar daños o descargas eléctricas.

- El sistema de aire acondicionado está diseñado solo para la climatización en entornos interiores con áreas de superficie y condiciones de uso apropiadas para la capacidad instalada. No debe utilizarse bajo ningún concepto para otros fines.
- El sistema de aire acondicionado solo debe ser instalado, canalizado y conectado por instaladores que cumplan los requisitos técnicos y profesionales necesarios para instalar y mantener este tipo de sistemas.
- Este tipo de unidad interior no utiliza un calefactor eléctrico. No se debe instalar un calefactor eléctrico ni una estufa eléctrica en el lugar de montaje.
- Comprobar periódicamente las condiciones de instalación de la unidad. Encargar la comprobación del sistema a personal cualificado.
- Si el cable de alimentación sufre daños, deberá sustituirse. Solo debe utilizarse el tipo de cable que figura en el manual. El cable debe ser sustituido únicamente por personal capacitado y cualificado.
- Limpiar periódicamente el polvo del enchufe.
- Debe instalarse un interruptor omnipolar en el cableado fijo; la distancia entre los contactos no debe ser inferior a 3,0 mm.
- Si el sistema de aire acondicionado está permanentemente conectado al cableado fijo y tiene una corriente de fuga capaz de sobrepasar los 10 mA, deberá instalarse un protector contra fugas en el cableado fijo.
- El circuito de alimentación debe disponer de un protector contra fugas y de un interruptor de potencia con una capacidad superior al producto de la corriente máxima multiplicada por 1,5.
- Si no se tiene intención de utilizar el aire acondicionado durante un periodo prolongado de tiempo, apagar el interruptor de alimentación para ahorrar electricidad.
- Si no se tiene intención de utilizar el aire acondicionado durante un periodo prolongado de tiempo, quitarle las pilas al mando a distancia.
- En caso de funcionamiento incorrecto del aire acondicionado, utilizar el interruptor omnipolar o extraer el enchufe para apagar el aire acondicionado y desconectar la alimentación. Si el problema persiste, contactar con el servicio local de asistencia.
- No utilizar el interruptor de potencia ni el enchufe para apagar o encender el aire acondicionado.
- No subirse a la unidad exterior ni colocar objetos sobre ella.

1.3 Cableado eléctrico

Generalidades	<ul style="list-style-type: none"> Las tareas eléctricas de las unidades interiores y exteriores deben ser llevadas a cabo únicamente por un instalador o un técnico de servicio con cualificación. Estas tareas no deberán ser llevadas a cabo, bajo ninguna circunstancia, por personas no cualificadas; proceder de forma adecuada al realizar estos trabajos puede tener como consecuencia fugas y/o descargas eléctricas. El generador debe instalarse en conformidad con los reglamentos nacionales vigentes en materia de cableado. Los bajones de capacidad del circuito de alimentación o una instalación incompleta podrían causar incendios o descargas eléctricas.
Precauciones	<div style="background-color: #f0f0f0; padding: 5px;">  Peligro Antes de realizar cualquier tarea de cableado en el circuito eléctrico, desconectar la alimentación, verificar que no haya tensión y blindar el disyuntor con un bloqueo adecuado. </div> <p>Si el generador viene con un cable de alimentación que resulte estar dañado, debe cambiarlo el fabricante, su servicio posventa o personas con una cualificación similar para evitar el peligro.</p>

1.4 Acerca del refrigerante R32

Precauciones	<p>Este producto contiene gases fluorados de efecto invernadero.</p> <div style="background-color: #f0f0f0; padding: 5px;">  Advertencia <ul style="list-style-type: none"> Emplear únicamente los medios recomendados por el fabricante para acelerar el proceso de deshielo o para limpiar. El aparato deberá conservarse en una sala sin fuentes de ignición en funcionamiento constante (p. ej. llamas expuestas, un aparato de gas o un calefactor eléctrico en funcionamiento). No perforar ni quemar. Es preciso tener en cuenta que los refrigerantes pueden no tener olor. </div> <div style="background-color: #f0f0f0; padding: 5px;">  Advertencia <ul style="list-style-type: none"> El refrigerante que se encuentra en la unidad es inflamable y tóxico. Si se produce una fuga de refrigerante en la sala y entra en contacto con el fuego de un quemador, un calefactor o un fogón, podrían generarse incendios o gases nocivos. Si se detecta una fuga, es preciso desactivar todos los dispositivos de calefacción con combustible, ventilar la sala y ponerse en contacto con el distribuidor encargado de la venta de la unidad. No se debe utilizar la unidad hasta que un instalador cualificado haya confirmado la reparación de la sección en la que se produjo la fuga de refrigerante. </div> <ul style="list-style-type: none"> No expulsar gases a la atmósfera. Al instalar, reubicar o realizar tareas de mantenimiento en el aire acondicionado, se debe utilizar únicamente el refrigerante especificado (R32) para recargar los conductos de refrigerante. No debe mezclarse con ningún otro tipo de refrigerante y debe evitarse la presencia de aire, líquidos u otros gases en los conductos.
---------------------	--

1.5 Responsabilidades

Responsabilidad del fabricante	<p>Nuestros productos se fabrican cumpliendo los requisitos de diversas Directivas aplicables. Por consiguiente, se entregan con el marcado CE y todos los documentos necesarios. En aras de la calidad de nuestros productos, nos esforzamos constantemente por mejorarlos. Por lo tanto, nos reservamos el derecho a modificar las especificaciones que figuran en este documento.</p> <p>Declinamos nuestra responsabilidad como fabricante en los siguientes casos:</p> <ul style="list-style-type: none"> • No respetar las instrucciones de instalación del generador. • No respetar las instrucciones de uso del generador. • Mantenimiento insuficiente o inadecuado del generador.
Responsabilidad del instalador	<p>El instalador es el responsable de la instalación y de la primera puesta en servicio del generador. El instalador deberá respetar las siguientes instrucciones:</p> <ul style="list-style-type: none"> • Leer y seguir las instrucciones que figuran en los manuales facilitados con el generador. • Instalar el generador de conformidad con la legislación y las normas vigentes. • Efectuar la primera puesta en servicio y las comprobaciones necesarias. • Explicar la instalación al usuario. • Si el generador necesita mantenimiento, advertir al usuario de la obligación de revisarlo y mantenerlo en buen estado de funcionamiento. • Entregar al usuario todos los manuales de instrucciones.
Responsabilidad del usuario	<p>Para garantizar un funcionamiento óptimo del sistema, el usuario debe seguir las siguientes instrucciones:</p> <ul style="list-style-type: none"> • Leer y seguir las instrucciones que figuran en los manuales facilitados con el generador. • Recurrir a profesionales cualificados para hacer la instalación y efectuar la primera puesta en servicio. • Pedir al instalador que le explique cómo funciona la instalación. • Encargar los trabajos de revisión y mantenimiento necesarios a un técnico autorizado. • Conservar los manuales en buen estado en un lugar próximo al generador.

1.6 Precauciones de seguridad de la unidad interior



Advertencia

- No dirigir el chorro de aire directamente hacia personas, animales o plantas; Hacerlo podría acarrear problemas graves de salud.



Atención

- No colocar objetos de ningún tipo en la unidad interior.
- Comprobar que todos los accesorios estén incluidos en la unidad interior.
- No bloquear las bocas de las entradas y salidas de aire; Hacerlo podría reducir notablemente la capacidad de calefacción y refrigeración.
- Cerrar puertas y ventanas cuando esté en marcha el aire acondicionado.
- Asegurarse de que la temperatura ambiente sea apropiada, especialmente en presencia de personas mayores que tengan que pasar mucho tiempo en cama, niños o personas discapacitadas.
- En el modo de enfriamiento, la temperatura seleccionada no debe superar un valor 5 °C menor que la temperatura exterior. De este modo, se optimiza tanto el confort como el ahorro energético.
- Para dirigir el flujo de aire, utilizar solo el mando a distancia. No forzar la dirección de las lamas con las manos.
- No colocar objetos bajo la unidad interior; podrían mojarse si la humedad supera un 80 % o si se bloquea el sistema de condensación.
- Asegurarse de que el entorno se ventile frecuentemente, especialmente si hay varias personas o aparatos de gas en el lugar de instalación del aire acondicionado.
- No utilizar bajo ninguna circunstancia el sistema de aire acondicionado para enfriar alimentos o secar ropa.
- Limpiar los filtros de aire cada dos semanas.

2 Símbolos utilizados en el manual

En este manual se emplean distintos niveles de peligro para llamar la atención sobre ciertas instrucciones especiales. El objetivo de ello es mejorar la seguridad del usuario, prevenir posibles problemas y garantizar el buen funcionamiento del aparato.

**Peligro**

Riesgo de situaciones peligrosas susceptibles de provocar lesiones graves.

**Peligro de electrocución**

Riesgo de descarga eléctrica.

**Advertencia**

Riesgo de situaciones peligrosas susceptibles de provocar lesiones leves.

**Atención**

Riesgo de daños materiales

**Importante**

Señala una información importante.

**Consejo**

Remite a otros manuales u otras páginas de este manual.

3 Homologaciones

3.1 Pruebas en fábrica

Antes de salir de fábrica, en todas las unidades interiores se comprueban los siguientes elementos:

- Estanqueidad del circuito de refrigerante
- Seguridad eléctrica

3.2 Declaración de conformidad

La unidad se ajusta al modelo normalizado descrito en la declaración de conformidad CE. Se ha fabricado y comercializado en conformidad con las normativas europeas.

El original de la declaración de conformidad se puede obtener dirigiéndose al fabricante.

4 Descripción del producto

4.1 Unidad interior

Fig.10

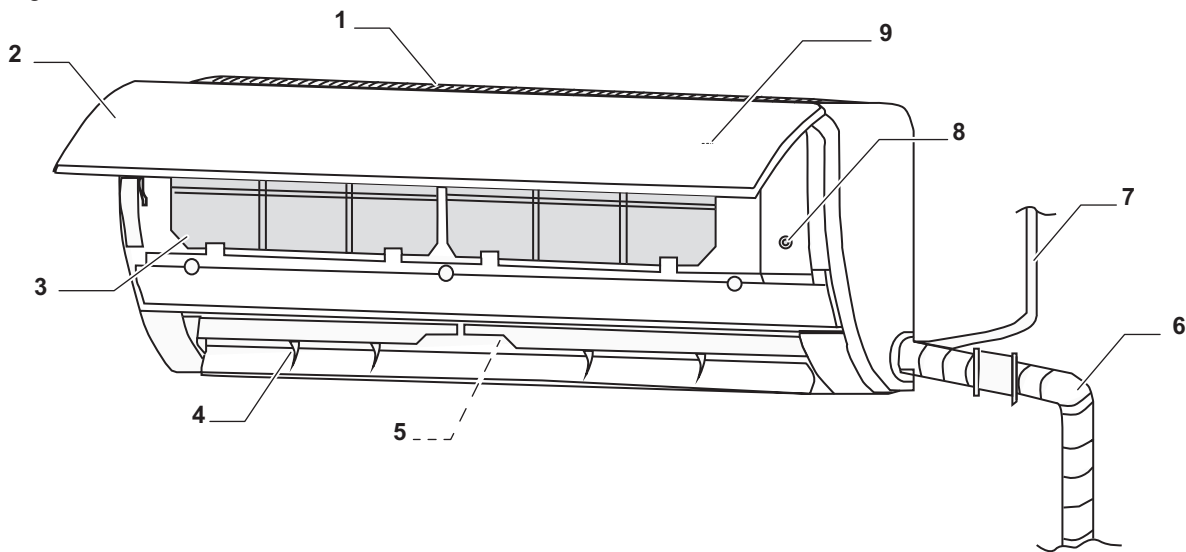

MW-6020011-02

- 1 Red de entrada de aire
- 2 Panel frontal
- 3 Filtros
- 4 Lamas
- 5 Ventiladores

- 6 Tubos y conductos de refrigerante
- 7 Cable de tensión
- 8 Botón de control forzado
- 9 Pantalla

4.2 Pantalla LCD

Fig.11

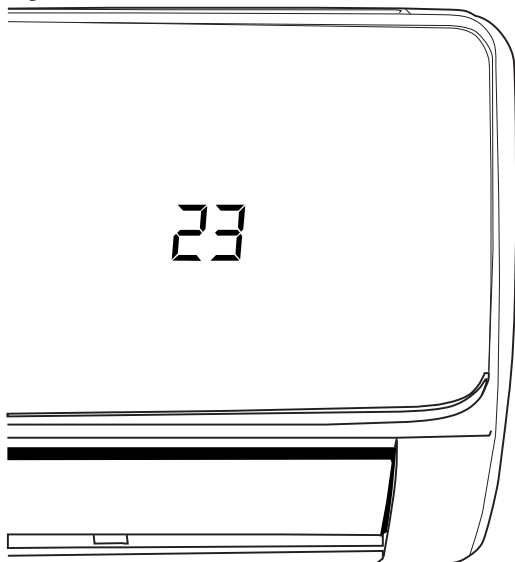

La pantalla LCD se puede apagar y encender con el mando a distancia. En función del modo de funcionamiento, muestra una de las opciones que se indican a continuación:

- Temperatura ambiente cuando está en modo de ventilador.
- Valor de consigna de temperatura cuando está en modo de refrigeración/calefacción/deshumidificación
- Código de error cuando se produce un error. En este caso, contactar con el instalador para subsanar el error.

MW-6020111-2

4.3 Mando a distancia

Fig.12

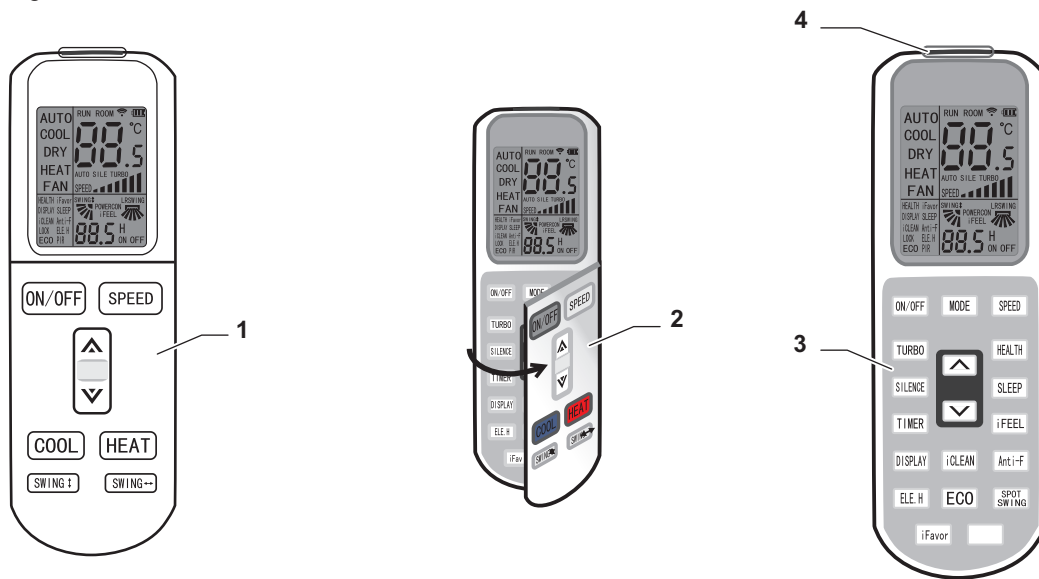

- 1 Funciones principales
- 2 Tapa de acceso a las funciones suplementarias
- 3 Funciones suplementarias
- 4 Transmisor de señal

MW-6020012-01

4.4 Unidad exterior

Fig.13

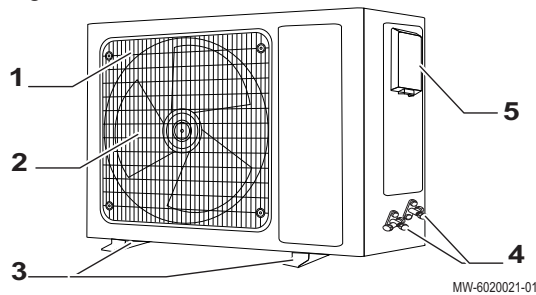

- 1 Rejilla de salida de aire
- 2 Ventilador
- 3 Soportes de suelo
- 4 Conexiones de refrigerante
- 5 Conexiones eléctricas

MW-6020021-01

5 Funcionamiento

5.1 Recomendaciones

Al utilizar el mando a distancia, es preciso tener en cuenta las siguientes indicaciones:

- El mando a distancia debe estar a menos de 8 metros de distancia del receptor.
- Apuntar con el mando a distancia a la unidad.
- Asegurarse de que no haya obstáculos entre el mando a distancia y la unidad.
- No tirar o dejar caer el mando a distancia.
- No exponer el mando a distancia a la luz solar directa ni colocarlo cerca de equipos de calefacción u otras fuentes de calor.
- No colocarlo cerca de equipos de calefacción u otras fuentes de calor.
- Utilizar pilas alcalinas y no recargables.
- Si no se tiene intención de utilizar el mando a distancia durante un periodo de tiempo prolongado, quitarle las pilas.
- Cambiar las pilas si no hay transmisión de señal a la unidad interior (acompañada de un pitido) o si el símbolo de transmisión no aparece en la pantalla LCD del mando a distancia.

- Las baterías deben eliminarse de forma correcta, de conformidad con los reglamentos locales.

5.2 Utilizar el mando a distancia

Fig.14 Funciones principales

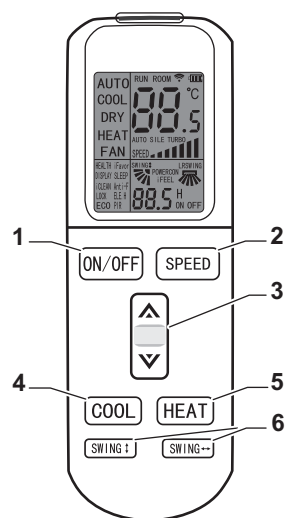

MW-6020009-01

	Función	Procedimiento
1	ON/OFF	Pulsar ON/OFF para encender o apagar el aire acondicionado.
2	SPEED	Pulsar el botón SPEED para ajustar la velocidad del ventilador. Cada vez que se presiona el botón, la velocidad del ventilador cambia según esta secuencia: <div style="border: 1px solid black; padding: 5px; width: fit-content; margin: 5px 0;"> → Low → Mid → High → Auto </div> 
3	Temperaturas ▲ ▼	Pulsar el botón ▲ o ▼ para ajustar la temperatura. <ul style="list-style-type: none"> • ▲ aumenta la temperatura ajustada. • ▼ disminuye la temperatura ajustada. • Mantener pulsado el botón ▲ o el botón ▼ para cambiar rápidamente la temperatura ajustada.
4	COOL	Pulsar el botón COOL para activar el modo de refrigeración.
5	HEAT	Pulsar el botón HEAT para activar el modo de calefacción.
6	SWING	Pulsar el botón SWING para ajustar automáticamente el flujo de aire hacia arriba y hacia abajo o hacia la izquierda y hacia la derecha. Cuando las lamas se encuentran en la posición deseada, pulsar de nuevo el botón para detener el movimiento de las lamas y mantener su posición.

Fig.15 Funciones suplementarias



MW-6020003-01

Tab.3

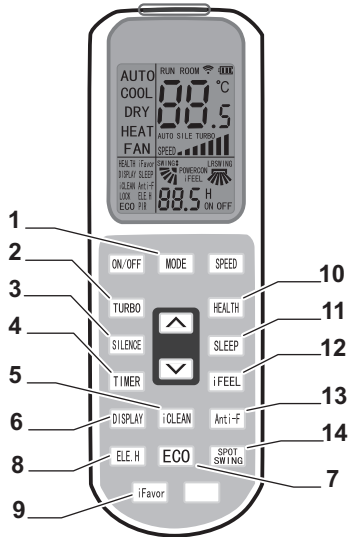
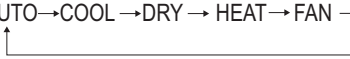
	Función	Procedimiento
1	MODE	Cambiar los modos de funcionamiento según esta secuencia: AUTO → COOL → DRY → HEAT → FAN 
2	TURBO	Activar la función TURBO . Cuando está activa la función TURBO , se muestra el símbolo TURBO en la pantalla del mando a distancia. <ul style="list-style-type: none"> • Esta función obliga a la unidad a ejecutarse a plena capacidad, dando prioridad a alcanzar rápidamente el valor de consigna antes que a garantizar un funcionamiento eficiente. • Al conectar la alimentación, la unidad tiene la función turbo desactivada de forma predeterminada • Esta función no puede ajustarse durante los modos de funcionamiento AUTO, DRY, FAN. El símbolo TURBO no aparecerá en la pantalla del mando a distancia en estos casos.
3	SILENCE	Activar el modo SILENCE . Cuando está activo el modo SILENCE , se muestra el símbolo SILENCE en la pantalla del mando a distancia. Esta función garantiza que el aire acondicionado funcione a velocidad muy baja.
4	TIMER	La función TIMER permite ajustar el temporizador para encender o apagar el aire acondicionado. Por ejemplo: si se desea apagar el aire acondicionado a las 11 pm y son las 7 pm. Será necesario indicar que el aire acondicionado se apague pasadas 4 horas. Controla en qué momento el aire acondicionado se enciende o apaga automáticamente. <ul style="list-style-type: none"> • Con el mando a distancia apagado, pulsar el botón TIMER. La palabra ON aparece en la pantalla junto con el temporizador, que se puede ajustar en un rango de 0,5 a 24 h. • Usar los botones de flecha para ajustar el temporizador. Cada pulsación aumenta o reduce el temporizador en 0,5 horas durante las primeras 10 horas. Después de las primeras 10 horas, el intervalo cambia a una hora. • Al presionar nuevamente el botón TIMER, se activa el temporizador. • Es posible activar otras funciones para regular el aire acondicionado cuando el temporizador está activado (modo, temperatura, oscilación de las lamas, velocidad del ventilador, etc.). La pantalla del mando a distancia muestra todos los ajustes y los guarda. Cuando el temporizador alcanza el tiempo ajustado, el aire acondicionado comienza a funcionar conforme a los ajustes establecidos.
5	iCLEAN	Eliminar el polvo del intercambiador de calor en la unidad interior y secar el agua que contiene para evitar la formación de moho. <ul style="list-style-type: none"> • Cuando el mando a distancia muestre OFF, pulsar este botón para activar la función iCLEAN. La función se ejecutará durante 30 minutos. • Para detener la función iCLEAN, volver a pulsar el botón iCLEAN o el botón ON/OFF. • La función de limpieza se detendrá después de funcionar durante unos 30 minutos sin realizar ninguna operación.

	Función	Procedimiento
6	DISPLAY	Encender o apagar la pantalla LCD de la unidad interior. En función del modo de funcionamiento, muestra una de las opciones que se indican a continuación: <ul style="list-style-type: none"> • Temperatura ambiente cuando está en modo FAN • Valor de consigna de temperatura cuando está en modo de refrigeración/calefacción/deshumidificación • Código de error cuando se produce un error
7	ECO	Activar la función ECO . Cuando está activada la función ECO , el aire acondicionado da prioridad al funcionamiento eficiente, lo que resulta en un consumo eléctrico reducido en las siguientes 8 horas. Al cabo de 8 horas, esta función se desactiva de forma automática.
8	ELE.H	Función no disponible en este producto.
9	iFavor	Guardar las preferencias de usuario. Las preferencias de usuario relativas al modo de funcionamiento, la velocidad del ventilador, el ajuste de la temperatura y la inclinación de las aletas se guardan pulsando este botón. Al mantener pulsado el botón iFavor durante 3 segundos hasta que aparezca el símbolo iFavor en la pantalla del mando a distancia y parpadee tres veces, se guardan los ajustes actuales. Pulsar el botón una vez en cualquier punto para volver a las preferencias guardadas.
10	HEALTH	Activar la función HEALTH , durante la cual el filtro de plasma empezará a limpiar el aire.
11	SLEEP	Activar el modo noche. Cuando el modo noche está activo, el símbolo SLEEP se muestra en la pantalla del mando a distancia. <ul style="list-style-type: none"> • Cuando el modo noche está activado, el modo de enfriamiento aumenta automáticamente la temperatura ajustada en 1 °C al cabo de 1 hora y 1 °C más después de otra hora. • Durante el modo de calefacción, la temperatura ajustada disminuye automáticamente 2 °C al cabo de 1 hora y 2 °C más después de otra hora. • El modo noche se detiene automáticamente al cabo de 7 horas, después de lo cual el aire acondicionado detiene el funcionamiento. • Al pulsar el botón MODE o ON/OFF, se apagará el modo noche.
12	iFEEL	Activar la función iFEEL . Cuando la función está activada, la pantalla del mando a distancia muestra la temperatura ambiente actual. Cuando no está activada, la pantalla del mando a distancia muestra la temperatura ajustada. Esta función es compatible con el modo FAN .
13	Anti-F	Activar la función Anti-FUNGUS . El propósito de esta función es secar el intercambiador de calor de la unidad interior y evitar así la condensación, que puede provocar moho y malos olores. <ul style="list-style-type: none"> • Esta función no es un ajuste de fábrica y se puede encender y apagar según se desee. • Si la función está activada, el aire acondicionado debe permanecer apagado hasta que la función haya terminado por completo. • Esta función no se activa, si el temporizador está activado o en modo noche. Para activar la función, realizar lo siguiente: <ul style="list-style-type: none"> • Pulsar el botón Anti-FUNGUS mientras el aire acondicionado y el mando a distancia están ajustados en OFF. El aire acondicionado emite dos series de cinco pitidos para indicar que la función está activada. • El aire acondicionado permanece en esta función, a menos que el aire acondicionado se apague por completo o se detenga la función manualmente. • Para apagar la función, mantener pulsado el botón Anti-FUNGUS con el aire acondicionado y el mando a distancia ajustados en OFF. La unidad emitirá primero cinco pitidos y, luego, tres para indicar que la función se ha desactivado.
14	SPOT SWING	Ajustar las lamas. Cuando se pulsa este botón, las lamas horizontales empiezan a oscilar de forma automática. Cuando las lamas alcanzan la posición deseada, pulsar de nuevo el botón para que queden fijadas en la posición seleccionada.

5.3 Funcionamiento sin mando a distancia

Si no es posible utilizar el mando a distancia, es posible utilizar el aire acondicionado de forma manual.

5.3.1 Encendido o apagado manual de la unidad

Fig.16

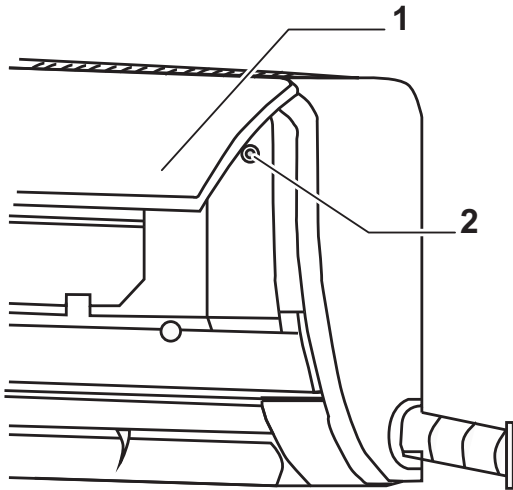

MW-6020063-1

1. Retirar la tapa delantera.
2. Localizar el botón en el agujero del lado derecho del sistema de aire acondicionado. El aire acondicionado funciona en modo automático con una temperatura de consigna de 24 °C.



Importante

El botón puede encontrarse en una ubicación distinta del lado derecho del aire acondicionado.

6 Mantenimiento

6.1 Mantenimiento estándar



Atención

Es posible que las sustancias contaminantes acumuladas en el interior de la unidad provoquen bloqueos en las vías de desagüe, olores desagradables, fugas de agua o carencias de flujo de aire y de rendimiento de calefacción o refrigeración. Contactar con un profesional capacitado para que inspeccione y limpie el sistema. Los intentos de abrir y limpiar el interior de las unidades exterior o interior pueden provocar daños en el aire acondicionado.

Un mantenimiento apropiado garantiza el correcto funcionamiento del aire acondicionado y evita los daños en las unidades.

Al comienzo de cada temporada, se deben tomar las siguientes precauciones:

- No debe haber obstrucciones físicas en la entrada de aire ni en la salida, ni en la unidad exterior ni en la interior. Las obstrucciones evitan el correcto funcionamiento de la unidad y pueden causar costosos daños en esta.
- Los cables eléctricos deben estar en perfectas condiciones, especialmente el de puesta a tierra. Si alguno de ellos está dañado, deberá ser sustituido o reparado por un profesional capacitado.
- Comprobar que los desagües no estén bloqueados, para que el agua pueda evacuarse de forma adecuada.
- Asegurarse de que los filtros estén bien limpios.

Al final de cada temporada, se deben tomar las siguientes precauciones:

- Hacer funcionar el aire acondicionado en el modo de ventilador durante 2-3 horas para eliminar la humedad de la unidad interior.
- Si no se tiene intención de utilizar el aire acondicionado durante un periodo prolongado de tiempo, desenchufar la alimentación. Si se apaga la unidad solamente con el controlador, esta continuará consumiendo una pequeña cantidad de energía.

6.2 Limpieza de la unidad interior



Atención

- No utilizar agua a más de 45 °C para limpiar la unidad interior; de lo contrario, podría perder su forma y su color.
- No utilizar diluyentes, polvo para pulir, detergentes químicos o disolventes, bencenos u otros agentes químicos volátiles.
- No utilizar detergentes líquidos ni productos corrosivos.
- No salpicar la unidad con agua ni ningún otro líquido.
- No pulverizar en el interior, a fin de evitar daños y descargas eléctricas.

1. Apagar el aire acondicionado y desconectar el cable de potencia.
2. Limpiar la unidad interior con paños secos o humedecidos con agua caliente.

6.3 Limpieza del filtro de aire

Para garantizar el mejor rendimiento, se recomienda limpiar el filtro de aire al menos una vez al mes.

1. Apagar el aire acondicionado.
2. Levantar la tapa frontal de la unidad interior hasta que encaje.
3. Quitar el filtro de aire.
4. Limpiar el filtro de aire con una aspiradora o con agua corriente. Si el filtro está muy sucio, limpiarlo con detergente suave y agua caliente (menos de 45 °C).
5. Secar el filtro.



Atención

No utilizar luz solar directa.

6. Volver a instalar al filtro en la unidad.



Importante

Asegurarse de que esté bien fijado.

7. Bajar la tapa frontal de la unidad interior hasta que encaje en su sitio.

6.4 Cambio de las pilas del mando a distancia

Fig.17

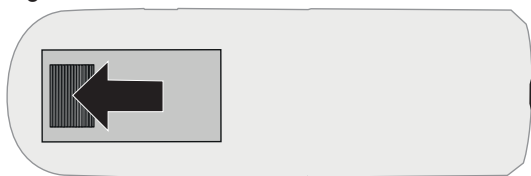

MW-6020242-1



Importante

Usar solo pilas alcalinas y no recargables.



Advertencia

Las pilas deben desecharse de forma correcta, en conformidad con los reglamentos locales.

1. Abrir la tapa deslizante de la parte trasera en la dirección de la flecha.
2. Insertar dos pilas nuevas (AAA) y tener en cuenta la polaridad (+/-).
3. Volver a colocar la tapa.

7 Resolución de errores

Si se produce un problema o un fallo, localizar el error en la tabla siguiente y comprobar las posibles medidas de corrección. Si no es posible resolver el problema por cuenta propia, contactar con un mecánico de servicio autorizado.



Importante

Si el problema persiste tras estas comprobaciones o se detecta olor a quemado, interrumpir inmediatamente el funcionamiento, apagar el circuito eléctrico y consultar con el personal de servicio autorizado.

Tab.4

Problema o fallo	Causas probables	Corrección
El aire acondicionado no se enciende.	<ul style="list-style-type: none"> • El aire acondicionado se apaga. • La alimentación principal se apaga. • El mando a distancia está inactivo. 	<ul style="list-style-type: none"> • Comprobar si hay alimentación de red. • Comprobar si está encendido el aire acondicionado. • Comprobar si funciona el mando a distancia.
El mando a distancia no funciona.	<ul style="list-style-type: none"> • Las pilas están agotadas. • La distancia entre la unidad interior y el mando a distancia es demasiado grande. • Hay un obstáculo que dificulta la recepción. 	<ul style="list-style-type: none"> • Comprobar el estado de las pilas. • Cambiar las pilas. • Asegurarse de que la distancia entre el mando a distancia y la unidad interior sea inferior a 8 m. • Eliminar los obstáculos que pueda haber entre el mando a distancia y la unidad interior.
El aire acondicionado no calienta o no enfría bien.	<ul style="list-style-type: none"> • El mando a distancia no se ha configurado correctamente. • La unidad interior no funciona correctamente. • Hay otro dispositivo en marcha. • Hay abiertas puertas o ventanas. 	<ul style="list-style-type: none"> • Comprobar si la temperatura ajustada está correctamente configurada o no. • Asegurarse de que la entrada de aire no esté bloqueada. • Comprobar que el filtro de aire no esté sucio. • Asegurarse de que la velocidad interna del ventilador no esté ajustada a un valor demasiado bajo. • Asegurarse de que no haya otros dispositivos calentando la estancia cuando el aire acondicionado está en modo de enfriamiento. • Cerrar puertas y ventanas.
La unidad interior tarda un rato en arrancar.	<ul style="list-style-type: none"> • Se acaba de apagar la unidad. 	Esperar tres minutos y reiniciar la unidad.
Cuando la unidad comienza a funcionar, pueden notarse olores extraños.	<ul style="list-style-type: none"> • Los olores o las bacterias procedentes de la estancia pueden acumularse en el interior de la unidad y generar olores desagradables. • Los filtros y el sistema no están limpios. 	<ul style="list-style-type: none"> • Limpiar los filtros • Si los olores persisten, contactar con un profesional para que limpie la unidad.
Durante el enfriamiento, se escucha un ruido de agua corriente.	<ul style="list-style-type: none"> • El flujo de refrigerante en la unidad interior puede hacer algo de ruido. 	Se trata de un sonido normal.
Durante el enfriamiento, sale vapor blanco de la unidad interior.	<ul style="list-style-type: none"> • Hay una diferencia elevada de temperatura entre la unidad interior y el aire de la estancia. 	Esto es normal. El aire frío procedente del aire acondicionado puede condensarse al entrar en contacto con el aire cálido y húmedo que hay en la estancia.
Durante el modo de calefacción, sale vapor blanco de la unidad interior.	<ul style="list-style-type: none"> • El proceso de deshielo genera humedad. 	Esto es normal.
Se escuchan ruidos durante el funcionamiento.	<ul style="list-style-type: none"> • El flujo de refrigerante en la unidad interior puede hacer algo de ruido. 	<ul style="list-style-type: none"> • Se trata de un sonido normal. • El flujo de refrigerante puede generar un ligero silbido, lo que es normal. • Puede escucharse un crujido debido a la deformación del plástico por acción de las temperaturas variables.

8 Desactivación y eliminación

8.1 Procedimiento de desinstalación

Para poner el aire acondicionado fuera de servicio de forma temporal o permanente:

1. Apagar el aire acondicionado.

2. Corte de la alimentación eléctrica del aire acondicionado (unidades exterior e interior).
3. Avisar al instalador.

8.2 Eliminación y reciclaje

Fig.18



Advertencia

Las tareas de desinstalación y eliminación del aire acondicionado deben correr a cargo de un profesional cualificado conforme a los reglamentos locales y nacionales vigentes.

9 Ahorro de energía

Consejos para ahorrar energía:

- Aislar y ventilar el lugar de instalación.
- Escoger la mejor ubicación para el aire acondicionado.
- No superar una diferencia de 8 °C entre el interior y el exterior.
- Apagar el aire acondicionado al abandonar el local por la noche o modificar el valor de consigna, p. ej., de 25 °C a 28 °C (en el caso de edificios pesados con inercia elevada).
- No ajustar el termostato a un valor demasiado bajo; la temperatura ambiente no descenderá más rápido por hacerlo.
- Cerrar bien ventanas y puertas en una estancia con aire acondicionado.
- Limpiar los filtros.
- Efectuar periódicamente el mantenimiento del aire acondicionado.
- Eliminar de la unidad exterior todos los obstáculos que puedan impedir la evacuación de aire caliente (paredes, vegetación, etc.).

Índice

1	Instruções de segurança e recomendações	33
1.1	Instruções gerais de segurança	33
1.2	Precauções de segurança gerais	34
1.3	Cablagem elétrica	35
1.4	Acerca do fluido refrigerante R32	35
1.5	Responsabilidades	36
1.6	Precauções de segurança da unidade interior	36
2	Símbolos utilizados no manual	37
3	Conformidade	37
3.1	Teste de fábrica	37
3.2	Declaração de conformidade	37
4	Descrição do produto	38
4.1	Unidade interior	38
4.2	Ecrã LCD	38
4.3	Comando à distância	39
4.4	Unidade exterior	39
5	Funcionamento	39
5.1	Recomendações	39
5.2	Utilizar o comando à distância	40
5.3	Funcionamento sem comando à distância	42
5.3.1	Ligar ou desligar manualmente a unidade	43
6	Manutenção	43
6.1	Manutenção padrão	43
6.2	Limpar a unidade interior	44
6.3	Limpar o filtro de ar	44
6.4	Substituir as pilhas do comando à distância	44
7	Resolução de problemas	44
8	Colocação fora de serviço e eliminação	46
8.1	Procedimento para colocação fora de serviço	46
8.2	Eliminação e reciclagem	46
9	Poupança de energia	46

1 Instruções de segurança e recomendações

1.1 Instruções gerais de segurança

Funcionamento	 Perigo Este aparelho pode ser utilizado por crianças com 8 ou mais anos e por pessoas com capacidades físicas, sensoriais ou mentais reduzidas ou com falta de experiência e conhecimentos caso sejam supervisionados ou recebam instruções relativas ao uso do aparelho de modo seguro e compreendam os perigos envolvidos. As crianças não devem brincar com o aparelho. As crianças não devem realizar qualquer trabalho de limpeza ou manutenção sem supervisão.
Generalidades	<ul style="list-style-type: none"> • Antes de efetuar qualquer trabalho no aparelho, leia com atenção todos os documentos fornecidos com o ar condicionado. Estes documentos também estão disponíveis no nosso website. Consulte a contracapa. • Apenas profissionais qualificados estão autorizados a realizar os trabalhos de instalação, colocação em serviço, manutenção, reparação e remoção no ar condicionado e na instalação. Devem respeitar os regulamentos locais e nacionais em vigor durante a montagem, instalação e manutenção da instalação. • Este ar condicionado não foi concebido para ser utilizado a altitudes acima dos 2000 metros. • Conserve este documento junto do local onde o aparelho está instalado.
Precauções	<ul style="list-style-type: none"> • Todas as tarefas realizadas no circuito frigorífico devem ser efetuadas por um profissional qualificado, de acordo com os códigos de boa prática e segurança no local de trabalho (recuperação de fluido frigorífico, soldadura sob azoto). • Por profissional qualificado, designamos uma pessoa com as qualificações necessárias para o manuseamento deste fluido frigorífico e trabalhos em tubagens conforme estipulado pelas leis e regulamentos locais e com formação em assuntos relacionados com o manuseamento de fluidos frigoríficos e trabalhos em tubagens na unidade interior e na unidade exterior. • A colocação em serviço deve ser efetuada por um profissional qualificado. • Não faça quaisquer modificações no ar condicionado sem ter uma permissão por escrito do fabricante. De modo a poder beneficiar da garantia, não deve efetuar qualquer modificação no aparelho. • Use apenas peças originais.

1.2 Precauções de segurança gerais



Advertência

- Não remova o cabo de alimentação enquanto a unidade estiver em funcionamento ou com as mãos molhadas. Caso contrário, a consequência podem ser choques elétricos e incêndios.
- Não remova as grelhas protetoras nem insira as mãos ou objetos em tomadas ou nas zonas de passagem de ar.
- Não utilize sprays nem inseticidas nas unidades. Caso contrário, pode provocar um incêndio.
- Não modifique as unidades. Não tente reparar as unidades autonomamente. Qualquer intervenção incorreta ou inadequada pode resultar em incêndios, choques elétricos ou fuga de água ou fluido frigorigéneo.



Cuidado



- Não puxe, estique nem deforme o cabo de alimentação de forma alguma. Caso contrário, pode danificar a unidade ou causar um choque elétrico.
- Não partilhe a tomada com outros aparelhos elétricos nem utilize um cabo partido. Caso contrário, pode provocar choques elétricos ou incêndios.
- Após ligar o ar condicionado, não o desligue durante, no mínimo, 5 minutos. Isto previne o retorno do óleo para o compressor.
- Não utilize detergentes líquidos ou produtos corrosivos para limpar o ar condicionado. Estes podem causar danos ou choques elétricos.

- O ar condicionado só está concebido para controlo climático em ambientes interiores com áreas superficiais e condições de uso adequadas para a capacidade instalada. Nunca o utilize para outros fins.
- O ar condicionado só pode ser instalado, canalizado e cablado por instaladores que satisfaçam os devidos requisitos técnicos e profissionais para instalar e efetuar a manutenção de tais sistemas.
- Este tipo de unidade interior não utiliza nenhum aquecedor elétrico. Não pode instalar um aquecedor elétrico ou uma estufa elétrica no local da instalação.
- Verifique periodicamente as condições de instalação da unidade. Mandar verificar o sistema por pessoal qualificado.
- Caso o cabo de alimentação esteja danificado, este tem de ser substituído. Utilize apenas o tipo de cabo especificado no manual. O cabo só pode ser substituído por pessoal com formação e qualificado.
- Limpe o pó na ficha com regularidade.
- Tem de ser instalado um interruptor multipolar na cablagem fixa e a distância entre os contactos não deverá ser inferior a 3,0 mm.
- Se o seu ar condicionado estiver permanentemente ligado à cablagem fixa e tiver uma corrente de fuga que possa exceder 10 mA, tem de ser instalado um protetor de fuga na cablagem fixa.
- O circuito de alimentação deve ter um protetor de fuga e um interruptor de alimentação com uma capacidade superior a 1,5 vezes a corrente máxima.
- Se não for utilizar o ar condicionado durante um longo período de tempo, desligue o interruptor de alimentação para economizar eletricidade.
- Se não for utilizar o ar condicionado durante um longo período de tempo, retire as pilhas do comando à distância.
- Utilize o interruptor onipolar ou a ficha para desligar o ar condicionado e desligue a alimentação em caso de avaria no ar condicionado. Se o problema persistir, contacte o seu serviço de assistência local.
- Não ligue nem desligue o ar condicionado com o interruptor da alimentação ou a ficha.
- Não se posicione nem coloque objetos em cima da unidade exterior.

1.3 Cablagem elétrica

Generalidades	<ul style="list-style-type: none"> Só um instalador qualificado ou uma pessoa qualificada do serviço de assistência está autorizada a realizar os trabalhos elétricos na unidade interior e na unidade exterior. Este trabalho não deve, em nenhuma circunstância, ser realizado por uma pessoa sem qualificações, pois a não realização de um trabalho adequado pode resultar em choques elétricos e/ou fugas de eletricidade. O aparelho tem de ser instalado de acordo com os regulamentos nacionais relativos a cablagens. As faltas de capacidade no circuito de alimentação ou uma instalação incompleta podem dar origem a um choque elétrico ou a um incêndio.
Precauções	<p> Perigo Antes de realizar qualquer trabalho de cablagem no circuito elétrico, desligue a fonte de alimentação, verifique se não existe qualquer tensão e fixe o disjuntor com um bloqueio com rearme.</p> <p>Se um cabo de alimentação for fornecido com o aparelho e se verificar que está danificado, deve ser substituído pelo fabricante, pelo serviço pós-venda ou por pessoas com qualificações semelhantes, de modo a evitar qualquer perigo.</p>

1.4 Acerca do fluido frigorífero R32

Precauções	<p>Este produto contém gases fluorados com efeito de estufa.</p> <p> Advertência</p> <ul style="list-style-type: none"> Não use meios para acelerar o processo de descongelamento ou para limpar que não os recomendados pelo fabricante. O aparelho deve ser armazenado num compartimento sem fontes de ignição em funcionamento permanente (por exemplo: chamas vivas, um aparelho a gás em funcionamento ou um aquecedor elétrico em funcionamento). Não fure, nem queime este produto. Tenha em atenção que os fluidos frigoríferos podem não ter odor. <p> Advertência</p> <ul style="list-style-type: none"> O fluido frigorífero contido na unidade é inflamável e tóxico. Se ocorrer uma fuga de fluido frigorífero para o compartimento e este entrar em contacto com a chama de um queimador, um aquecedor ou um fogão, tal pode resultar num incêndio ou na formação de gás nocivo. Se detetar uma fuga, desligue quaisquer dispositivos de aquecimento combustíveis, ventile o espaço e contacte o agente comercial ao qual comprou a unidade. Não use a unidade, até que um instalador qualificado confirme que a secção onde ocorreu a fuga de fluido frigorífero foi reparada. <ul style="list-style-type: none"> Não liberte os gases na atmosfera. Ao instalar ou reinstalar o ar condicionado, ou durante a manutenção do mesmo, use apenas o fluido frigorífero especificado (R32) para carregar o circuito frigorífico. Não o misture com outros fluidos frigoríferos e certifique-se de que as tubagens não contêm ar, líquidos ou outros gases.
-------------------	---

1.5 Responsabilidades

Responsabilidade do fabricante	<p>Os nossos produtos são fabricados em conformidade com os requisitos das várias diretivas aplicáveis. São portanto fornecidos com marcação CE e quaisquer documentos necessários. No interesse da qualidade dos nossos produtos, esforçamo-nos constantemente por melhorá-los. Portanto reservamo-nos o direito de modificar as especificações disponibilizadas neste documento.</p> <p>A nossa responsabilidade enquanto fabricante não pode ser invocada nos seguintes casos:</p> <ul style="list-style-type: none"> • Incumprimento das instruções de instalação do aparelho. • Incumprimento das instruções de utilização do aparelho. • Ausência de manutenção ou manutenção insuficiente do aparelho.
Responsabilidade do instalador	<p>O instalador é responsável pela instalação e pela primeira colocação em serviço do aparelho. O instalador deve cumprir as seguintes instruções:</p> <ul style="list-style-type: none"> • Ler e respeitar as instruções constantes dos manuais fornecidos com o aparelho. • Instalar o aparelho em conformidade com as leis e normas em vigor. • Efetuar a primeira colocação em serviço e quaisquer verificações necessárias. • Fornecer explicações sobre a instalação ao utilizador. • Se for necessária manutenção, avisar o utilizador da obrigação de verificar o aparelho e mantê-lo numa boa condição de funcionamento. • Fornecer todos os manuais de instruções ao utilizador.
Responsabilidade do utilizador	<p>Para garantir o funcionamento ideal do sistema, o utilizador tem de respeitar as instruções abaixo:</p> <ul style="list-style-type: none"> • Ler e respeitar as instruções constantes dos manuais fornecidos com o aparelho. • Contactar um técnico qualificado para realizar a instalação e a primeira colocação em serviço. • Pedir ao instalador que lhe explique a instalação. • Pedir a um instalador qualificado para efetuar as inspeções e manutenção necessárias. • Conservar os manuais de instruções em bom estado e num local próximo do aparelho.

1.6 Precauções de segurança da unidade interior



Advertência

- Não direcione o jato de ar diretamente para pessoas, animais ou plantas. Caso contrário, a consequência podem ser problemas de saúde graves.



Cuidado

- Não coloque nenhum objeto de qualquer tipo dentro da unidade interior.

- Verifique se os acessórios estão incluídos na unidade interior.
- Não obstrua as passagens para as entradas e as saídas de ar. Caso contrário, a capacidade de aquecimento e de arrefecimento será reduzida significativamente.
- Feche as portas e janelas enquanto o ar condicionado estiver em funcionamento.
- Certifique-se de que a temperatura ambiente é adequada, sobretudo na presença de pessoas mais velhas acamadas, crianças ou pessoas com deficiência.
- No modo de arrefecimento, a temperatura selecionada não deve ser mais do que 5 °C inferior à temperatura exterior. Isto otimiza tanto o bem-estar como as poupanças de energia.
- Utilize apenas o comando à distância para direcionar o fluxo de ar. Não force a direção das aberturas com as suas mãos.
- Não coloque objetos por baixo da unidade interior, uma vez que podem ficar molhados caso a humidade exceda 80% ou se o dreno de condensados ficar obstruído.
- Certifique-se de que o ambiente é ventilado com frequência, sobretudo se se encontrarem várias pessoas ou aparelhos de gás no local em que está instalado o ar condicionado.
- Não utilize o ar condicionado, em circunstância alguma, para arrefecer comida ou secar roupas.
- Limpe os filtros do ar a cada duas semanas.

2 Símbolos utilizados no manual

Este manual utiliza vários níveis de perigo para chamar a atenção para instruções especiais. Fazemos isso para aumentar a segurança do utilizador, para evitar problemas e para garantir o correto funcionamento do aparelho.

**Perigo**

Risco de situações perigosas que podem resultar em ferimentos pessoais graves.

**Perigo de choque elétrico**

Risco de choque elétrico.

**Advertência**

Risco de situações perigosas que podem resultar em ferimentos pessoais ligeiros.

**Cuidado**

Risco de danos materiais.

**Importante**

Tenha em atenção: informações importantes.

**Ver**

Use como referência outros manuais ou páginas neste manual.

3 Conformidade

3.1 Teste de fábrica

Antes de sair da fábrica, cada unidade interior é testada relativamente aos seguintes itens:

- Estanquidade do circuito frigorífico
- Segurança do sistema elétrico

3.2 Declaração de conformidade

A unidade está em conformidade com o tipo padronizado descrito na declaração de conformidade CE. Foi fabricada e colocada no mercado em conformidade com as diretivas europeias.

A declaração de conformidade original está disponível junto do fabricante.

4 Descrição do produto

4.1 Unidade interior

Fig.19

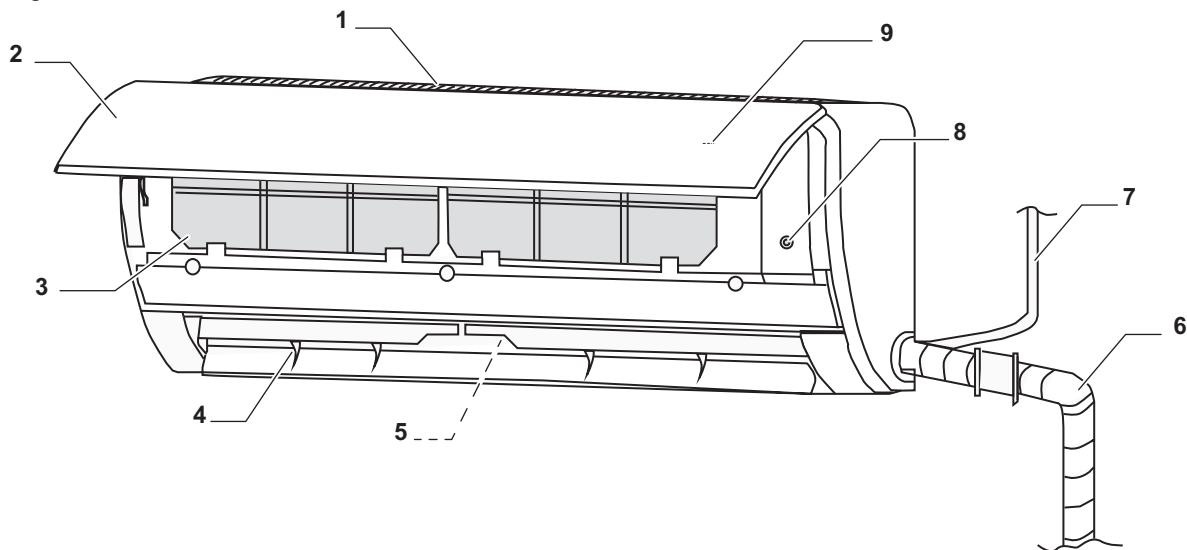

MW-6020011-02

- 1 Grelha de entrada de ar
- 2 Painel dianteiro
- 3 Filtros
- 4 Aberturas
- 5 Ventiladores

- 6 Tubagem do fluido refrigerante
- 7 Cabo de alimentação
- 8 Botão de controlo forçado
- 9 Ecrã

4.2 Ecrã LCD

Fig.20

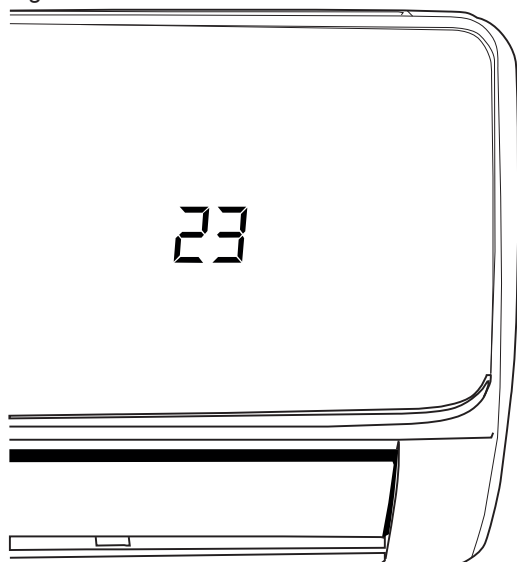

O ecrã LCD pode ser ligado e desligado com o comando à distância. Dependendo do modo de funcionamento, é exibido um dos seguintes parâmetros:

- Temperatura ambiente no modo FAN (ventilador)
- Temperatura do ponto de definição no modo de arrefecimento/ aquecimento/desumidificação
- Código de erro se tiver ocorrido um erro. Neste caso, contacte o instalador para corrigir o erro.

MW-6020111-2

4.3 Comando à distância

Fig.21

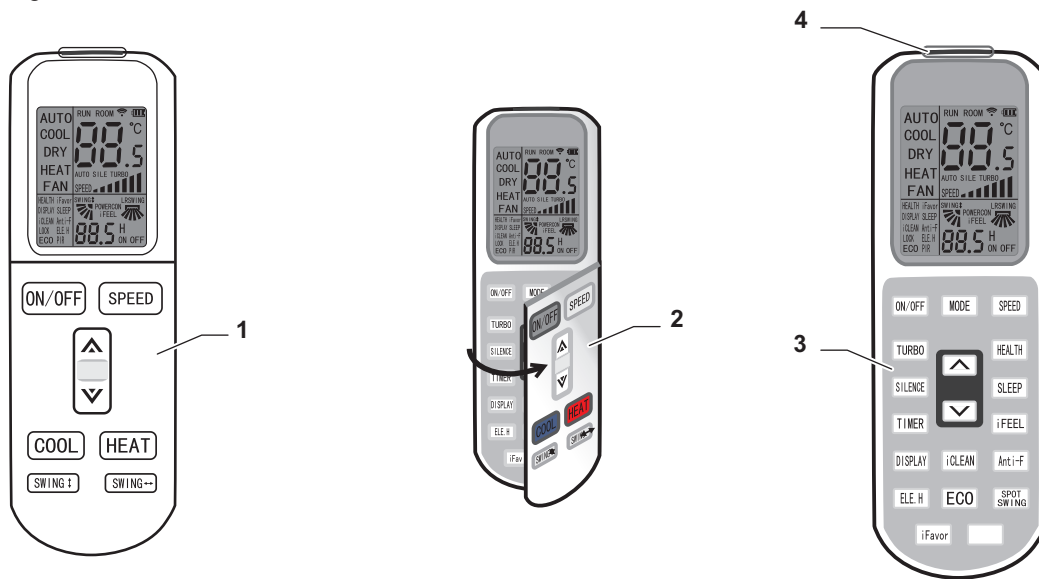

1 Funções principais

2 Tampa para aceder às funções adicionais

3 Funções adicionais

4 Transmissor de sinais

MW-6020012-01

4.4 Unidade exterior

Fig.22

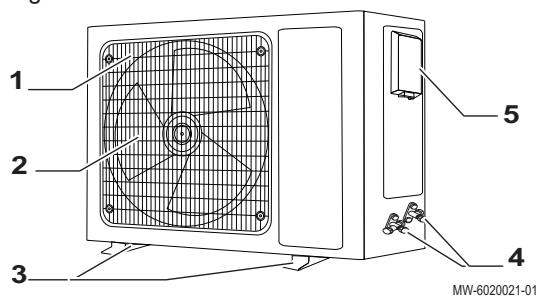

1 Grelha de saída de ar

2 Ventilador

3 Suportes de chão

4 Ligações frigoríficas

5 Ligações elétricas

MW-6020021-01

5 Funcionamento

5.1 Recomendações

Ao utilizar o comando à distância, tenha o seguinte em atenção:

- O comando à distância tem de estar menos de 8 metros afastado do recetor.
- Aponte o comando à distância para a unidade.
- Certifique-se de que não existem obstáculos entre o comando à distância e a unidade.
- Não atire, nem deixe cair o comando à distância.
- Não exponha o comando à distância à luz solar direta nem o coloque perto de aparelhos de aquecimento ou outras fontes de calor.
- Não o coloque perto de aparelhos de aquecimento ou outras fontes de calor.
- Utilize pilhas alcalinas não recarregáveis.
- Se não tencionar utilizar o comando à distância durante um longo período de tempo, retire as pilhas.
- Substitua as pilhas se não houver transmissão de sinal para a unidade interior (acompanhada de um bipe) ou se o símbolo da transmissão não aparecer no LCD do comando à distância.

- As pilhas devem ser eliminadas corretamente, em conformidade com os regulamentos locais.

5.2 Utilizar o comando à distância

Fig.23 Funções principais

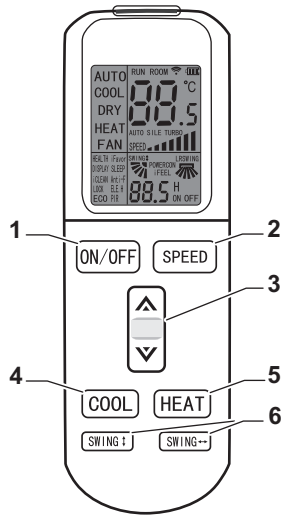

MW-6020009-01



	Função	Procedimento
1	ON/OFF	Prima ON/OFF para LIGAR ou DESLIGAR o ar condicionado.
2	SPEED	Prima o botão SPEED para ajustar a velocidade do ventilador. A velocidade do ventilador é alterada nesta sequência sempre que prime o botão: <div style="border: 1px solid black; padding: 5px; width: fit-content; margin: 5px 0;"> → Low → Mid → High → Auto </div> 
3	Temperaturas ▲ ▼	Prima o botão ▲ ou ▼ para ajustar a temperatura. <ul style="list-style-type: none"> • ▲ aumenta a temperatura definida. • ▼ diminui a temperatura definida. • Mantenha premidos os botões ▲ ou ▼ para alterar rapidamente a temperatura definida.
4	COOL	Prima o botão COOL para ligar o modo de arrefecimento.
5	HEAT	Prima o botão HEAT para ligar o modo de aquecimento.
6	SWING	Prima os botões SWING para ajustar automaticamente o caudal de ar para cima e para baixo ou para a esquerda e para a direita. Quando as aberturas estiverem na posição pretendida, prima novamente o botão para parar a movimentação das aberturas e as manter na respetiva posição.

Fig.24 Funções adicionais

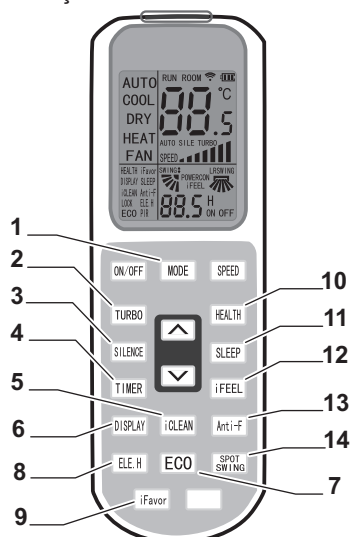

MW-6020003-01

Sep.5

	Função	Procedimento
1	MODE	Mude os modos de funcionamento pela seguinte sequência: AUTO → COOL → DRY → HEAT → FAN 
2	TURBO	Ative a função TURBO . Quando a função TURBO está ativa, o símbolo TURBO aparece no ecrã do comando à distância. <ul style="list-style-type: none"> • Esta função força a unidade a trabalhar com a sua capacidade máxima, dando prioridade ao alcance rápido do ponto de definição em vez de garantir um funcionamento eficiente. • Quando possuir energia, a unidade será predefinida para turbo desligado • Esta função não pode ser definida durante os modos de funcionamento AUTO, DRY, FAN. Nestes casos, o símbolo TURBO não aparece no ecrã do comando à distância.
3	SILENCE	Ative o modo SILENCE . Quando o modo SILENCE está ativo, o símbolo SILENCE aparece no ecrã do comando à distância. Esta função garante que o ar condicionado operará a uma velocidade muito baixo.
4	TIMER	A função TIMER permite-lhe definir um determinado tempo restante para desligar ou ligar o aparelho de ar condicionado. Por exemplo: pretende que o aparelho de ar condicionado se desligue às 23h00 e são 19h00. Tem de definir o aparelho de ar condicionado para se desligar dentro de 4 horas. Defina quando o seu ar condicionado liga ou desliga automaticamente. <ul style="list-style-type: none"> • Com o comando à distância desligado, prima o botão TIMER. Aparece a palavra ON no ecrã em conjunto com a programação horária que pode ser ajustada num intervalo entre 0,5 e 24 h. • Utilize os botões de seta para ajustar a programação horária. Ao premir o botão aumenta ou diminui a programação horária em 0,5 horas durante as primeiras 10 horas. Após as primeiras 10 horas, o intervalo muda para uma hora. • Se voltar a premir o botão TIMER, ativa a programação horária. • Pode ativar outras funções para regular o ar condicionado quando a programação horária está ativa (modo, temperatura, oscilação das aberturas, velocidade do ventilador, etc.). O ecrã do comando à distância mostra todas as definições e guarda-as. Quando a programação horária alcança a hora definida, o ar condicionado começa a trabalhar de acordo com as definições feitas.
5	iCLEAN	Limpe o pó do permutador de calor na unidade interior e seque a água contida para evitar a formação de bolor. <ul style="list-style-type: none"> • Quando o comando à distância exibir OFF, prima este botão para ligar a função iCLEAN. A função é executada durante 30 minutos. • Para parar a função iCLEAN, prima novamente o botão iCLEAN ou o botão ON/OFF. • A função de limpeza deixa de trabalhar após cerca de 30 minutos sem realizar qualquer operação.

	Função	Procedimento
6	DISPLAY	Ligue ou desligue o ecrã LCD da unidade interior. Dependendo do modo de funcionamento, é exibido um dos seguintes parâmetros: <ul style="list-style-type: none"> • Temperatura ambiente no modo FAN • Temperatura do ponto de definição no modo de arrefecimento/aquecimento/desumidificação • Código de erro se tiver ocorrido um erro
7	ECO	Ligue a função ECO . Quando a função ECO está ligada, o ar condicionado dará prioridade ao funcionamento eficiente o que resulta num baixo consumo de energia durante as próximas 8 horas. Esta função é desativada automaticamente passado 8 horas.
8	ELE.H	Função não disponível neste produto.
9	iFavor	Guardar preferências do utilizador. As preferências do utilizador relativas a modo de funcionamento, velocidade do ventilador, regulação da temperatura e inclinação das aletas são guardadas utilizando este botão. Mantendo o botão iFavor premido durante 3 segundos até o símbolo iFavor aparecer no visor do comando à distância e piscar três vezes guarda as definições atuais. Prima o botão apenas uma vez em qualquer altura para repor as preferências guardadas.
10	HEALTH	Ative a função HEALTH , durante a qual o filtro de plasma começa a limpar o ar.
11	SLEEP	Ative o modo noturno. Quando está ativo o modo noturno, aparece o símbolo SLEEP no ecrã do comando à distância. <ul style="list-style-type: none"> • Quando o modo noturno está ativo, o modo de arrefecimento aumenta automaticamente a temperatura definida em 1 °C após 1 hora e em mais 1 °C após mais uma hora. • Durante o modo de aquecimento, a temperatura definida diminui automaticamente em 2 °C após 1 hora e em mais 2 °C após mais uma hora. • O modo noturno para automaticamente após 7 horas, após as quais o ar condicionado para de trabalhar. • Se premir o botão MODE ou ON/OFF desliga o modo noturno.
12	IFEEL	Ative a função IFEEL . Quando está ativa esta função o ecrã do comando à distância mostra a temperatura ambiente atual. Se não estiver ativa, o ecrã do comando à distância mostra a temperatura definida. Esta função é incompatível com o modo FAN .
13	Anti-F	Ative a função Anti-FUNGUS . A finalidade desta função é secar o permutador de calor na unidade interior e, assim, prevenir a condensação que pode causar bolor e maus odores. <ul style="list-style-type: none"> • Esta função não vem definida de fábrica e pode ser ligada ou desligada, conforme preferir. • Se a função estiver ativa, o ar condicionado deverá permanecer desligado até a função ter terminado na totalidade. • Esta função não é ativada com a programação horária ativa ou no modo noturno. Para ativar a função, realize o seguinte: <ul style="list-style-type: none"> • Prima o botão Anti-FUNGUS com o ar condicionado e o comando à distância definidos para OFF. O ar condicionado emite duas séries de cinco bipes para indicar que a função está ativa. • O ar condicionado continua nesta função, exceto se for desligado na totalidade ou a função for parada manualmente. • Para desligar a função, mantenha premido o botão Anti-FUNGUS com o ar condicionado e o comando à distância definidos para OFF. A unidade irá, primeiro, emitir cinco bipes e depois três, a indicar que a função foi desativada.
14	SPOT SWING	Regular os defletores. Quando se prime este botão, os defletores horizontais começam a oscilar automaticamente. Quando os defletores atingem a posição pretendida, volte a premir o botão para que fiquem fixos na posição selecionada.

5.3 Funcionamento sem comando à distância

Se não conseguir utilizar o comando à distância, pode operar o ar condicionado manualmente.

5.3.1 Ligar ou desligar manualmente a unidade

Fig.25

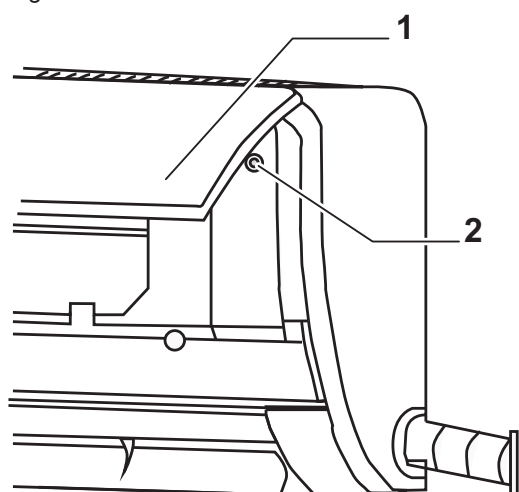

MW-6020063-1

1. Levante a tampa dianteira.
2. Posicione o botão no seu orifício, do lado direito do ar condicionado. O ar condicionado opera no modo automático com uma temperatura definida de 24 °C.



Importante

O botão pode ser posicionado num local diferente, do lado direito do ar condicionado.

6 Manutenção

6.1 Manutenção padrão



Cuidado

A acumulação de contaminante no interior da unidade pode causar a obstrução do dreno, maus cheiros, fugas de água ou caudal de ar, desempenho de arrefecimento ou de aquecimento insuficientes. Contacte um profissional com formação para investigar e limpar o sistema. A tentativa de abrir e limpar o interior de cada unidade interior ou exterior pode danificar o ar condicionado.

Uma manutenção adequada garante um funcionamento adequado do ar condicionado e previne danos nas unidades.

No início de cada estação, deverá verificar o seguinte:

- Não existem obstruções físicas na entrada ou na saída de ar da unidade interior ou da unidade exterior. Estas impediriam o funcionamento correto da unidade e poderiam causar danos dispendiosos na sua unidade.
- Os cabos elétricos estão em bom estado, sobretudo o cabo de terra. Se algum cabo estiver danificado, este deverá ser reparado ou substituído por pessoal com formação.
- Verifique se os drenos não estão obstruídos, de modo a que a água possa ser drenada adequadamente.
- Verifique se os filtros estão limpos adequadamente.

No fim da estação, deverá executar o seguinte:

- Deixe o ar condicionado a trabalhar no modo de ventilador durante 2-3 horas para remover a humidade da unidade interior.
- Se o ar condicionado não for utilizado durante um longo período de tempo, retire a ficha da alimentação. Se a unidade for desligada pelo controlador, continua a consumir uma pequena quantidade de energia elétrica.

6.2 Limpar a unidade interior



Cuidado

- Não utilize água acima de 45 °C para lavar a unidade interior; caso contrário, esta pode perder o seu formato ou a sua cor.
- Não utilize diluente, pó de polimento, detergentes químicos ou solventes, benzeno e outros químicos voláteis.
- Não utilize detergentes líquidos ou produtos corrosivos.
- Não salpique água ou outro líquido para a unidade.
- Não pulverize no interior para prevenir danos e choques elétricos.

1. Desligue o ar condicionado e retire o cabo de alimentação.
2. Limpe a unidade interior com panos secos ou humedecidos com água tépida.

6.3 Limpar o filtro de ar

Para garantir o melhor desempenho, é recomendado limpar o filtro de ar, pelo menos, uma vez por mês.

1. Desligue o ar condicionado.
2. Levante a tampa dianteira na unidade interior até esta bloquear.
3. Retire o filtro de ar.
4. Utilize um aspirador ou água corrente para limpar o filtro. Se o filtro estiver muito sujo, lave-o com um detergente suave e água quente (abaixo de 45 °C).
5. Seque o filtro.



Cuidado

Não utilize luz solar direta.

6. Volte a instalar o filtro na unidade.



Importante

Certifique-se de que está fixado em segurança.

7. Baixe a tampa dianteira da unidade interior até está bloquear na respetiva posição.

6.4 Substituir as pilhas do comando à distância

Fig.26

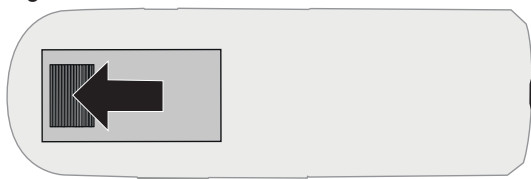

MW-6020242-1



Importante

Utilize apenas pilhas alcalinas e pilhas não recarregáveis.



Advertência

As pilhas devem ser eliminadas corretamente, em conformidade com os regulamentos locais.

1. Abra a tampa deslizante, na face posterior, na direção da seta.
2. Insira duas pilhas (AAA) novas prestando atenção à polaridade (+/-).
3. Volte a colocar a tampa.

7 Resolução de problemas

Se ocorrer um problema ou uma falha, localize a falha no seguinte quadro e verifique a potencial correção. Se for incapaz de resolver sozinho o problema, contacte o instalador ou um serviço autorizado.



Importante

Se o problema persistir, mesmo após estas verificações, ou se detetar um odor a queimado, pare imediatamente a operação, desligue o circuito elétrico e consulte um serviço autorizado.

Sep.6

Problema ou falha	Causas prováveis	Correção
O ar condicionado não liga.	<ul style="list-style-type: none"> • O ar condicionado está desligado. • A alimentação principal está desligada. • O comando à distância está inativo. 	<ul style="list-style-type: none"> • Verifique se a alimentação de rede elétrica está presente. • Verifique se o ar condicionado está ligado. • Verifique se o comando à distância funciona.
O comando à distância não funciona.	<ul style="list-style-type: none"> • As pilhas estão descarregadas. • A distância entre unidade interior e comando à distância é demasiado longa. • Um obstáculo impede a receção. 	<ul style="list-style-type: none"> • Verifique o bom estado das pilhas. • Substitua as pilhas. • Certifique-se de que a distância entre o comando à distância e a unidade interior é inferior a 8 m. • Retire todos os obstáculos existentes entre o comando à distância e a unidade interior.
O ar condicionado não está a arrefecer/aquecer corretamente.	<ul style="list-style-type: none"> • O comando à distância não está configurado corretamente. • A unidade interior não funciona corretamente. • Está a trabalhar outro aparelho. • As portas e janelas estão abertas. 	<ul style="list-style-type: none"> • Verifique se a temperatura definida está configurada corretamente ou não. • Certifique-se de que a entrada de ar não está obstruída. • Verifique o filtro de ar em relação a sujidade. • Certifique-se de que a velocidade do ventilador interior não está definida demasiado baixa. • Certifique-se de que não existem outros aparelhos a aquecer a divisão enquanto o ar condicionado estiver a arrefecer. • Feche todas as portas ou janelas.
Demora algum tempo até a unidade interior arrancar.	<ul style="list-style-type: none"> • A unidade acabou de ser desligada. 	Aguarde 3 minutos e reinicie a unidade.
São percebidos odores invulgares quando a unidade começa a trabalhar.	<ul style="list-style-type: none"> • Odores e bactérias recirculados do compartimento podem acumular-se no interior da unidade e produzir odores desagradáveis. • Os filtros e o sistema não estão limpos. 	<ul style="list-style-type: none"> • Limpe os filtros • Se os odores persistirem, contacte um profissional para limpar a unidade
Durante o arrefecimento, podem ser ouvidos ruídos semelhantes a água corrente.	<ul style="list-style-type: none"> • O fluxo de fluido frigorífero dentro da unidade interior pode causar algum ruído. 	Este som é normal.
Durante o arrefecimento, sai vapor branco da unidade interior.	<ul style="list-style-type: none"> • Elevada diferença de temperatura entre a unidade interior e o ar no compartimento. 	Isto é normal. Ar seco frio proveniente do ar condicionado pode condensar quando entra em contacto com ar húmido quente presente no compartimento.
Durante o aquecimento, sai vapor branco da unidade interior.	<ul style="list-style-type: none"> • É criada humidade durante o processo de descongelamento. 	Isto é normal.
É ouvido ruído durante o funcionamento.	<ul style="list-style-type: none"> • O fluxo de fluido frigorífero dentro da unidade interior pode causar algum ruído. 	<ul style="list-style-type: none"> • Este som é normal. • Pode ser causado um ligeiro som de assobio pelo fluxo de fluido frigorífero que é normal. • Pode ser ouvido um ruído de estalido devido à deformação do plástico causada pela variação de temperaturas.

8 Colocação fora de serviço e eliminação

8.1 Procedimento para colocação fora de serviço

Para colocar o ar condicionado fora de serviço de forma temporária ou permanente:

1. Desligue o ar condicionado.
2. Desligue a fonte de alimentação elétrica do ar condicionado (unidades exterior e interior).
3. Contacte o instalador.

8.2 Eliminação e reciclagem

Fig.27



Advertência

A desmontagem e eliminação do ar condicionado devem ser realizadas por um profissional qualificado em conformidade com os regulamentos locais e nacionais em vigor.

9 Poupança de energia

Conselhos para poupar energia:

- Isole e ventile o local da instalação.
- Escolha a melhor localização para o ar condicionado.
- Não exceda uma diferença de 8 °C entre o interior e o exterior.
- Desligue o ar condicionado quando sair à noite ou mude o ponto de definição, por exemplo, de 25 °C para 28 °C (isto aplica-se a edifícios pesados com alta inércia).
- Não defina o termóstato demasiado baixo (a temperatura ambiente não irá diminuir mais depressa).
- Feche bem as janelas e portas dos compartimentos climatizados.
- Limpe os filtros.
- Efetue regularmente a manutenção do ar condicionado.
- Retire todos os obstáculos da unidade exterior que possam impedir a evacuação de ar quente (parede, vegetação, etc.).

Contents

1	Safety instructions and recommendations	48
1.1	General safety instructions	48
1.2	General safety precautions	49
1.3	Electrical wiring	49
1.4	About R32 refrigerant	50
1.5	Liabilities	50
1.6	Indoor unit safety precautions	51
2	Symbols used in the manual	51
3	Homologations	51
3.1	Factory test	51
3.2	Declaration of conformity	52
4	Description of the product	52
4.1	Indoor unit	52
4.2	LCD display	53
4.3	Remote control	53
4.4	Outdoor unit	54
5	Operation	54
5.1	Recommendations	54
5.2	Using the remote control	54
5.3	Operation without remote control	56
5.3.1	Manually turning the unit on or off	57
6	Maintenance	57
6.1	Standard maintenance	57
6.2	Cleaning the indoor unit	58
6.3	Cleaning the air filter	58
6.4	Changing the batteries of the remote control	58
7	Troubleshooting	58
8	Decommissioning and disposal	59
8.1	Decommissioning procedure	59
8.2	Disposal and recycling	60
9	Energy savings	60

1 Safety instructions and recommendations

1.1 General safety instructions

<p>Operation</p>	<p> Danger This appliance can be used by children aged from 8 years and above and persons with reduced physical, sensory or mental capabilities or lack of experience and knowledge if they have been given supervision or instruction concerning use of the appliance in a safe way and understand the hazards involved. Children shall not play with the appliance. Children must not carry out any unsupervised cleaning or maintenance operations.</p>
<p>General</p>	<ul style="list-style-type: none"> • Before any work on the appliance, carefully read all documents that are provided with the air conditioner. These documents are also available on our website. See the back cover. • Only qualified professionals are authorised to carry out installation, commissioning, maintenance, repair or removal work on the air conditioner and the installation. They must respect prevailing local and national regulations during fitting, installation and maintenance of the installation. • This air conditioner is not supposed to be used at altitudes over 2000 meters above sea level. • Keep this document close to the place where the appliance is installed.
<p>Precautions</p>	<ul style="list-style-type: none"> • All work on the refrigeration circuit must be done by a qualified professional, according to prevailing codes of practice and safety in the profession (recovery of the refrigerant, brazing under nitrogen). • By qualified professional, we mean a person who has the qualifications pertaining to this refrigerant handling and piping work as stipulated by the local laws and regulations, and who has been trained in matters relating to refrigerant handling and piping work on the indoor unit and outdoor unit. • Commissioning must be performed by a qualified professional. • Do not make any modifications to the air conditioner without the written consent of the manufacturer. To benefit from warranty cover, no modifications should be made to the appliance. • Use only original spare parts.

1.2 General safety precautions



Warning

- Do not remove the power cable while the unit is running or with wet hands. Doing so may result in electric shocks and fires.
- Do not remove the protective grilles or insert hands or objects into the sockets or where the air comes through.
- Do not use any sprays or insecticides on the units. Doing so may result in a fire.
- Do not modify the units. Do not attempt to repair the units yourself. Any incorrect or unsuitable intervention may result in fires, electric shocks or leakage of water or refrigerant.



Caution



- Do not pull, stretch or deform the power cable in any way. Doing so may damage the unit or cause an electric shock.
- Don't share the socket with other electric appliances, or use a broken cord. Doing so may cause electric shocks or fires.
- After switching on the air conditioner, do not switch it off for at least 5 minutes. This prevents oil from returning to the compressor.
- Do not use liquid detergents or corrosive products to clean the air conditioner. These may cause damage or electric shocks.

- The air conditioner is only designed for climate control in indoor environments with surface areas and conditions of use appropriate for the installed capacity. Never use it for other purposes.
- The air conditioner may only be installed, plumbed in and wired by installers who meet the technical and professional requirements to install and maintain such systems.
- This type of indoor unit does not use an electric heater. You cannot install an electric heater or an electric stove at the installation site.
- Periodically check the conditions of installation of the unit. Have the system checked by qualified personnel.
- In the event that the power cable is damaged, it must be replaced. Use a type of cable featured in the manual only. The cable must be replaced by trained, qualified personnel only.
- Clean the dust on the plug regularly.
- All-pole switch must be installed in the fixed wiring and the distance between contacts should be no less than 3.0 mm.
- If your air conditioner is permanently connected to the fixed wiring and have a leakage current that may exceed 10 mA, a leakage protector must be installed in the fixed wiring.
- The power supply circuit should have leakage protector and power switch with a capacity of more than 1.5 times the maximum current.
- If you are not using the air conditioner for an extended period of time, turn off the power switch to save electricity.
- If you are not using the air conditioner for an extended period of time, take out the batteries from the remote control.
- Use the omnipolar switch or plug to switch off the air conditioner and disconnect power in the event of air conditioner malfunctioning. If the problem persists, contact your local assistance service.
- Do not turn the air conditioner on or off using the power switch or plug.
- Do not stand or put things on top of the outdoor unit.

1.3 Electrical wiring

General	<ul style="list-style-type: none"> • Only a qualified installer or qualified service person is allowed to carry out the electrical work of the indoor and outdoor units. Under no circumstances must this work be done by an unqualified individual since failure to carry out the work properly may result in electric shocks and/or electrical leaks. • The appliance must be installed in accordance with national wiring regulations. Capacity shortages in the power supply circuit or an incomplete installation may cause an electric shock or fire.
Precautions	<div data-bbox="331 1729 1474 1854" style="background-color: #f0f0f0; padding: 5px;">  Danger Before any wiring work on the electrical circuit, switch off the power supply, check that no voltage is present and secure the circuit breaker with a circuit breaker lock-out. </div> <p>If a power supply cable comes with the appliance and it turns out to be damaged, it must be replaced by the manufacturer, its after sales service or persons with similar qualifications in order to avoid danger.</p>

1.4 About R32 refrigerant

Precautions	<p>This product contains fluorinated greenhouse gases.</p> <div style="background-color: #f0f0f0; padding: 5px; margin-bottom: 10px;"> <p> Warning</p> <ul style="list-style-type: none"> • Do not use means to accelerate the defrosting process or to clean, other than those recommended by the manufacturer. • The appliance shall be stored in a room without continuously operating ignition sources (for example: open flames, an operating gas appliance or an operating electric heater). • Do not pierce or burn. • Be aware that refrigerants may not contain an odour. </div> <div style="background-color: #f0f0f0; padding: 5px; margin-bottom: 10px;"> <p> Warning</p> <ul style="list-style-type: none"> • The refrigerant inside the unit is flammable and toxic. If the refrigerant leaks in the room and comes in contact with fire from a burner, a heater, or a cooker, it may result in fire or the formation of a harmful gas. When a leak is detected, turn off any combustible heating devices, ventilate the room and contact the dealer from which you purchased the unit. • Do not use the unit until a qualified installer confirms that the section from which the refrigerant leaked has been repaired. </div> <ul style="list-style-type: none"> • Do not vent gases into the atmosphere. • When installing, relocating, or servicing the air conditioner, only use the specified refrigerant (R32) to charge the refrigerant lines. Do not mix it with any other refrigerant and do not allow air, liquids or other gases to remain in the lines.
--------------------	--

1.5 Liabilities

Manufacturer's liability	<p>Our products are manufactured in compliance with the requirements of the various Directives applicable. They are therefore delivered with the CE marking and any documents necessary. In the interests of the quality of our products, we strive constantly to improve them. We therefore reserve the right to modify the specifications given in this document.</p> <p>Our liability as manufacturer may not be invoked in the following cases:</p> <ul style="list-style-type: none"> • Failure to abide by the instructions on installing the appliance. • Failure to abide by the instructions on using the appliance. • Faulty or insufficient maintenance of the appliance.
Installer's liability	<p>The installer is responsible for the installation and initial commissioning of the appliance. The installer must observe the following instructions:</p> <ul style="list-style-type: none"> • Read and follow the instructions given in the manuals provided with the appliance. • Install the appliance in compliance with prevailing legislation and standards. • Carry out initial commissioning and any checks necessary. • Explain the installation to the user. • If maintenance is necessary, warn the user of the obligation to check the appliance and keep it in good working order. • Give all the instruction manuals to the user.
User's liability	<p>To guarantee optimum operation of the system, the user must follow the instructions below:</p> <ul style="list-style-type: none"> • Read and follow the instructions given in the manuals provided with the appliance. • Call on a qualified professional to carry out installation and initial commissioning. • Get your installer to explain your installation to you. • Have the required inspections and maintenance carried out by a qualified installer. • Keep the instruction manuals in good condition close to the appliance.

1.6 Indoor unit safety precautions



Warning

- Do not direct the jet of air directly onto people, animals or plants. Failure to do so could result in serious health problems.



Caution

- Do not place objects of any kind inside the indoor unit.
- Check that the accessories are included in the indoor unit.
- Do not block the entrances to the air inlets and outlets. Doing so will significantly reduce the heating and cooling capacity.
- Close doors and windows while the air conditioner is running.
- Make sure the temperature in the environment is appropriate, especially in the presence of bedridden elderly persons, children or disabled persons.
- In cooling mode, the selected temperature should not be more than 5 °C lower than the outdoor temperature. This optimises both well being and energy savings.
- Only use the remote control to direct the flow of air. Do not force the direction of the louvres using your hands.
- Do not place objects under the indoor unit as they could get wet if humidity exceeds 80% or if the condensation drain gets blocked.
- Ensure the environment is aired frequently, especially if there are multiple people or gas appliances in the place where the air conditioner is installed.
- Under no circumstances use the air conditioner to cool food or dry clothes.
- Clean the air filters every two weeks.

2 Symbols used in the manual

This manual uses various danger levels to draw attention to special instructions. We do this to improve user safety, to prevent problems and to guarantee correct operation of the appliance.



Danger

Risk of dangerous situations that may result in serious personal injury.



Danger of electric shock

Risk of electric shock.



Warning

Risk of dangerous situations that may result in minor personal injury.



Caution

Risk of material damage.



Important

Please note: important information.



See

Reference to other manuals or pages in this manual.

3 Homologations

3.1 Factory test

Before leaving the factory, each indoor unit is tested on the following items:

- Leak-tightness of the refrigerant circuit
- Electrical safety

3.2 Declaration of conformity

The unit complies with the standard type described in the EC declaration of conformity. It has been manufactured and commissioned in accordance with European directives.

The original declaration of conformity is available from the manufacturer.

4 Description of the product

4.1 Indoor unit

Fig.28

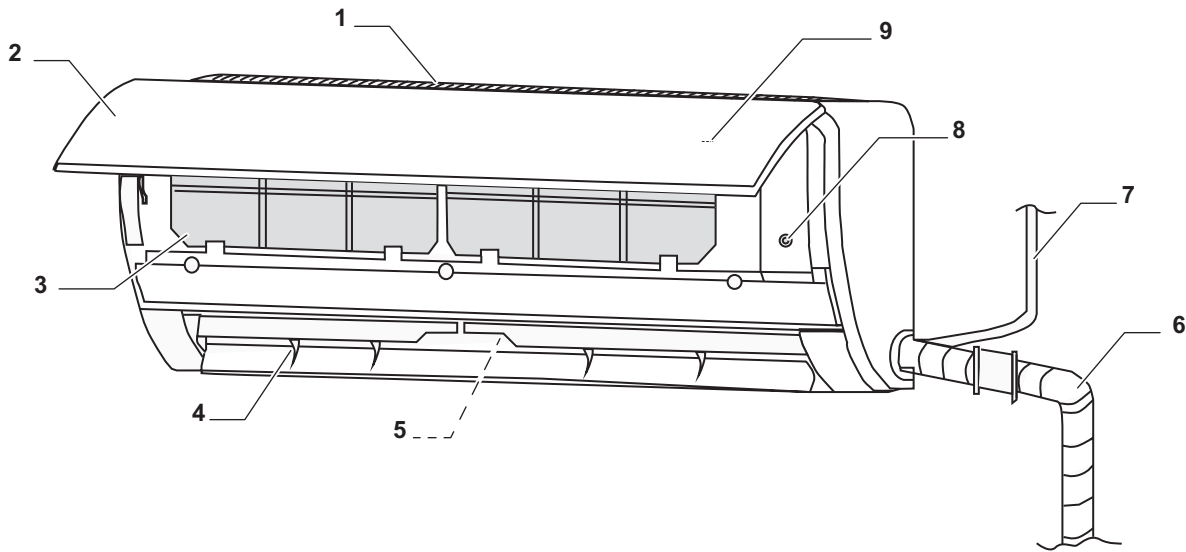

- 1 Air inlet grid
- 2 Front panel
- 3 Filters
- 4 Louvres
- 5 Fans

- 6 Refrigerant piping
- 7 Power cable
- 8 Forced control button
- 9 Display

MW-6020011-02

4.2 LCD display

Fig.29

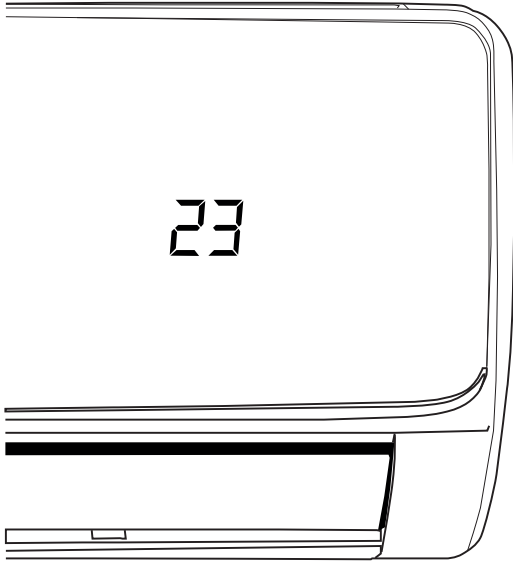

The LCD display can be turned on and off with the remote control. Depending on the operating mode, it displays one of the following:

- Room temperature when in FAN mode
- Setpoint temperature when in cooling/heating/dehumidification mode
- Error code when an error has occurred. In this case, contact the installer to correct the error.

MW-6020111-2

4.3 Remote control

Fig.30

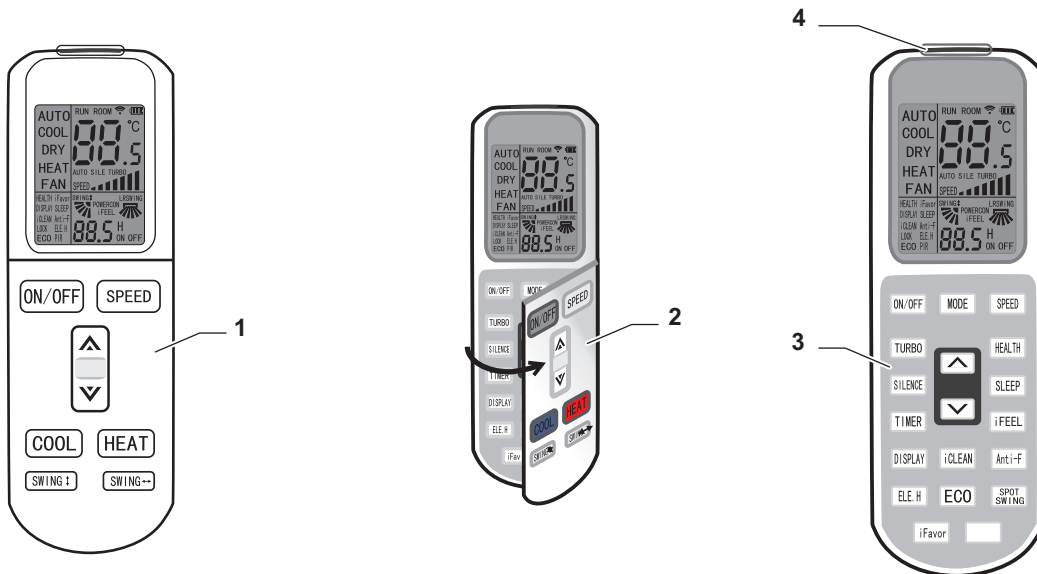

- 1 Main functions
- 2 Flap to access additional functions

- 3 Additional functions
- 4 Signal transmitter

MW-6020012-01

4.4 Outdoor unit

Fig.31

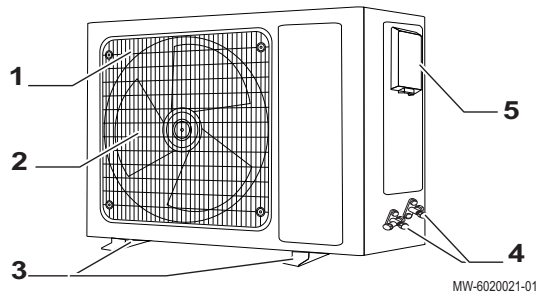

- 1 Air outlet grid
- 2 Fan
- 3 Floor brackets
- 4 Refrigerant connections
- 5 Electric connections

5 Operation

5.1 Recommendations

When using the remote control, keep in mind the following:

- The remote control must be less than 8 metres away from the receiver.
- Point the remote control at the unit.
- Make sure there are no obstacles between the remote control and the unit.
- Do not throw or drop the remote control.
- Do not expose the remote control to direct sunlight or place it close to heating appliances or other sources of heat.
- Do not place it close to heating appliances or other sources of heat.
- Use alkaline and non rechargeable batteries.
- If you are not intending to use the remote control for an extended period of time, remove the batteries.
- Replace the batteries if there is no signal transmission to the indoor unit (accompanied by a beep) or if the transmission symbol does not appear on the remote control LCD.
- The batteries should be disposed of properly, in compliance with local regulations.

5.2 Using the remote control

Fig.32 Main functions

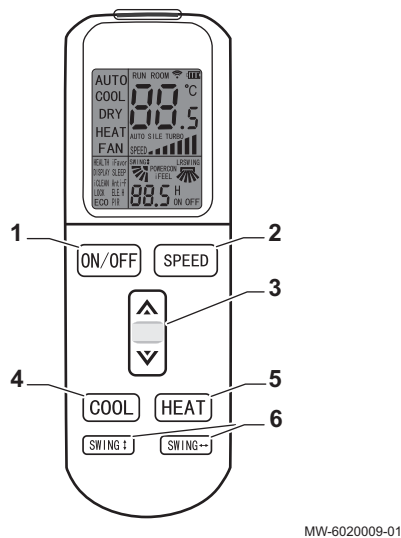

	Function	Procedure
1	ON/OFF	Press ON/OFF to turn ON or OFF the air conditioner.
2	SPEED	Press the SPEED button to adjust the fan speed. The fan speed is changed in this sequence each time you press the button: [Low → Mid → High → Auto]
3	Temperatures ▲ ▼	Press the ▲ or ▼ button to adjust the temperature. <ul style="list-style-type: none"> • ▲ increases the set temperature. • ▼ decreases the set temperature. • Hold down the ▲ or ▼ buttons to quickly change the set temperature.
4	COOL	Press the COOL button to turn on the cooling mode.
5	HEAT	Press the HEAT button to turn on the heating mode.
6	SWING	Press the SWING buttons to adjust automatically the air flow up and down or left and right. When the louvres are in the desired position, press the button again to stop the louvres from moving and maintain their position.

Fig.33 Additional functions

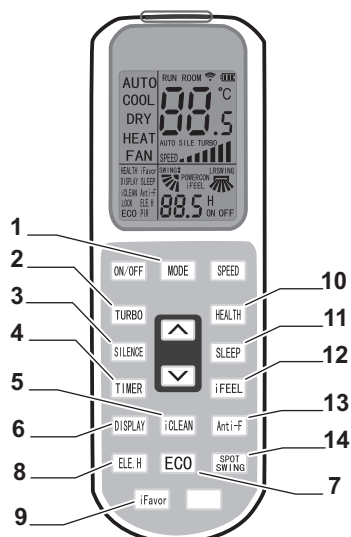

MW-6020003-01

Tab.7

	Function	Procedure
1	MODE	Change operating modes in the following sequence: $\text{AUTO} \rightarrow \text{COOL} \rightarrow \text{DRY} \rightarrow \text{HEAT} \rightarrow \text{FAN}$
2	TURBO	<p>Activate TURBO function. When TURBO function is active, the TURBO symbol will show on the remote control display.</p> <ul style="list-style-type: none"> This function forces the unit to run at full capacity, giving priority to reaching the set point quickly rather than ensuring efficient operation. Once energized, the unit will be defaulted to be turbo off This function cannot be set during the AUTO, DRY, FAN operating modes. The TURBO symbol will not appear on the remote control display in these cases.
3	SILENCE	<p>Activate SILENCE mode. When SILENCE mode is active, the SILENCE symbol will show on the remote control display.</p> <p>This function ensures the air conditioner operates at a very low speed.</p>
4	TIMER	<p>The TIMER function allows you to set a set time remaining to turn the air conditioner off or on. For example: you want the air conditioner to turn off at 11pm and it is 7pm. You will have to set the air conditioner to turn off within 4 hours.</p> <p>Regulate when your air conditioner turns itself on or off.</p> <ul style="list-style-type: none"> With the remote control off, press the TIMER button. The word ON appears on the display together with the timer, which can be adjusted in a range from 0.5 to 24 h. Use the arrow buttons to adjust the timer. Each press increases or decreases the timer by 0.5 hour for the first 10 hours. After the first 10 hours, the interval changes to one hour. Pressing the TIMER button again activates the timer. You can activate other functions to regulate the air conditioning when the timer is activated (mode, temperature, swing of the louvres, fan speed etc.). The remote control display shows all the settings and saves them. When the timer reaches the set time, the air conditioner starts to operate according to the settings in place.
5	iCLEAN	<p>Remove the dust from the heat exchanger in the indoor unit and dry the water contained in it, to prevent the formation of mould.</p> <ul style="list-style-type: none"> With the remote control displaying OFF, press this button to turn on the iCLEAN function. The function will run for 30 minutes. To stop the iCLEAN function, press again iCLEAN button or ON/OFF button. The clean function will be stop working after about 30 minutes running working without any operation.
6	DISPLAY	<p>Turn the indoor unit LCD display on or off. Depending on the operating mode, it displays one of the following:</p> <ul style="list-style-type: none"> Room temperature when in FAN mode Setpoint temperature when in cooling/heating/dehumidification mode Error code when an error has occurred
7	ECO	<p>Turn on the ECO function. When the ECO function is on, the air conditioner will give priority to efficient operation resulting in reduced power consumption for the next 8 hours. After 8 hours this function is turned off automatically.</p>

	Function	Procedure
8	ELE.H	Function not available on this product.
9	iFavor	Save user preferences. User preferences regarding operating mode, fan speed, temperature setting and fin tilt are saved using this button. Holding the iFavor button pressed for 3 seconds until the iFavor symbol appears on the remote control display and flashes three times saves the current settings. Press the button once at any point to revert back to the saved preferences.
10	HEALTH	Activate the HEALTH function, during which the plasma filter will start cleaning the air.
11	SLEEP	<p>Activate night mode. When night mode is active, the SLEEP symbol will show on the remote control display.</p> <ul style="list-style-type: none"> • When night mode is activated, the cooling mode automatically increases the set temperature by 1 °C after 1 hour and another 1 °C after another hour. • During heating mode the set temperature automatically decreases by 2 °C after 1 hour and another 2 °C after another hour. • Night mode stops automatically after 7 hours, after which the air conditioner stops operating. • Pressing the MODE or ON/OFF button will turn night mode off.
12	iFEEL	Activate the iFEEL function. When this function is enabled, the remote control display shows the current room temperature. If it is not activated, the remote control display shows the set temperature. This function is incompatible with the FAN mode.
13	Anti-F	<p>Activate the Anti-FUNGUS function. The purpose of this function is to dry the heat exchanger in the indoor unit, and thus prevent condensation which can cause mould and bad smells.</p> <ul style="list-style-type: none"> • This function is not factory-set and can be turned on or off as desired. • If the function is activated, the air conditioner should remain off until the function has completely finished. • This function is not activated when the timer is activated or in night mode. <p>To activate the function, perform the following:</p> <ul style="list-style-type: none"> • Press the Anti-FUNGUS button while the air conditioner and remote control are set to OFF. The air conditioner emits two series of five beeps to indicate the function is activated. • The air conditioner stays in this function unless the air conditioner is turned off completely or the function is manually stopped. • To turn off the function, hold down the Anti-FUNGUS button with the air conditioner and remote control set to OFF. The unit will first emit five beeps, then three, indicating that the function has been disabled.
14	SPOT SWING	Adjust the louvres. When this button is pressed, the horizontal louvres start to swing automatically. When the louvres reach the desired position, press the button again so they are fixed in the selected position.

5.3 Operation without remote control

If you can't use the remote control, you can operate the air conditioner manually.

5.3.1 Manually turning the unit on or off

Fig.34

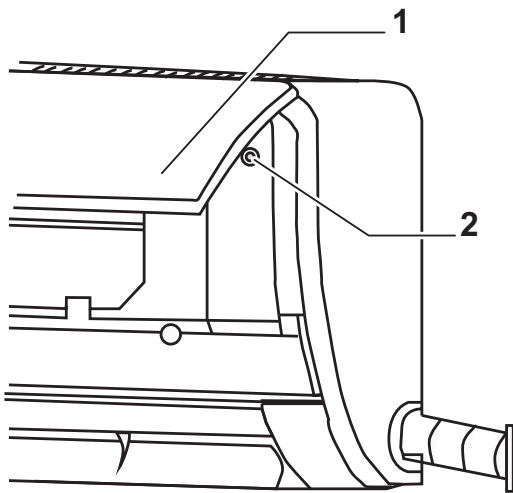

MW-6020063-1

1. Lift up the front cover.
2. Localise the button in its hole on the right side of the air conditioner.
The air conditioner operates in auto mode with a set temperature of 24°C.



Important

The button can be localised in a different place on the right side of the air conditioner.

6 Maintenance

6.1 Standard maintenance



Caution

It is possible that contaminant built up inside the unit may cause drain blockage, bad smells, water leaks or shortage of air flow, cooling or heating performance. Contact a trained professional to investigate and clean the system. Attempting to open and clean the inside of either indoor or outdoor unit can damage the air conditioner.

Proper maintenance ensures proper functioning of the air conditioner and prevents damage to the units.

At the beginning of each season you should check the following:

- There are no physical obstructions at the air inlet or outlet of either indoor or outdoor unit. These will prevent the unit from operating correctly and may cause expensive damage to your unit.
- The electrical cables are in good condition, particularly the earth cable. If any are damaged, they should be repaired or replaced by a trained professional.
- Check that the drains are not blocked so that water can be properly drained away.
- Check that the filters are properly cleaned.

At the end of the season you should do the following:

- Run the air conditioner in fan mode for 2-3 hours to remove the moisture in the indoor unit.
- If the air conditioner is not going to be used for a long time, unplug the power. If the unit is turned off by the controller, it still consumes a small amount of power.

6.2 Cleaning the indoor unit



Caution

- Do not use water above 45 °C to wash the indoor unit because this can cause it to lose its shape or colour.
- Do not use thinner, polishing powder, chemical detergents or solvents, benzene and other volatile chemicals.
- Do not use liquid detergents or corrosive products.
- Do not splash water or other liquid onto the unit.
- Do not spray inside to prevent damage and electric shocks.

1. Turn off the air conditioner and unplug the power cable.
2. Clean the indoor unit using cloths that are dry or dampened with warm water.

6.3 Cleaning the air filter

In order to ensure the best performance, it is recommended to clean the air filter at least once a month.

1. Switch off the air conditioner.
2. Lift up the front cover on the indoor unit until it locks.
3. Remove the air filter.
4. Use a vacuum cleaner or running water to clean the filter. If the filter is very dirty, wash it with soft detergent and hot water (below 45 °C).
5. Dry the filter.



Caution

Do not use direct sunlight.

6. Install the filter back in the unit.



Important

Ensure it is securely fastened.

7. Lower the front cover of the indoor unit until it locks into place.

6.4 Changing the batteries of the remote control

Fig.35

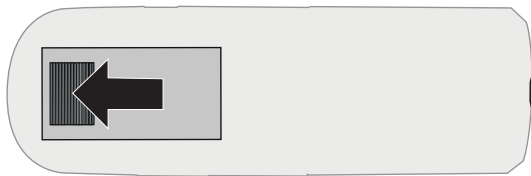

MW-6020242-1



Important

Only use alkaline batteries and no rechargeable batteries.



Warning

The batteries should be disposed of properly, in compliance with local regulations.

1. Open the sliding cover on the back in the direction of the arrow.
2. Insert two new batteries (AAA), observing the polarity (+/-).
3. Put the cover back on.

7 Troubleshooting

If a problem or failure occurs, locate the fault in the following table and check the potential correction. If you are unable to solve it yourself, contact an authorised service mechanic.



Important

If the problem persists even after these checks or if you detect a burning smell, stop operation immediately, turn off the electrical circuit and consult authorised service personnel.

Tab.8

Problem or failure	Probable causes	Correction
The air conditioner does not turn on.	<ul style="list-style-type: none"> • Air conditioner is turned off. • Main power is off. • Remote control is down. 	<ul style="list-style-type: none"> • Check if the mains power is present. • Check if the air conditioner is turned on. • Check if the remote control works.
The remote control does not work.	<ul style="list-style-type: none"> • Batteries are empty. • Distance between indoor unit and remote control is too long. • An obstacle hinders reception. 	<ul style="list-style-type: none"> • Check the batteries health. • Change the batteries. • Make sure the distance between the remote control and the indoor unit is less than 8 m • Remove any obstacles between the remote control and the indoor unit.
The air conditioner is not cooling/heating well.	<ul style="list-style-type: none"> • Remote control is not correctly configured. • Indoor unit does not work correctly. • Another appliance is running. • Doors or windows are open. 	<ul style="list-style-type: none"> • Check whether the set temperature is configured correctly or not. • Ensure the air inlet is not blocked. • Check the air filter for dirt. • Ensure the internal fan speed is not set too low. • Ensure there are no other appliances heating the room while the air conditioner is cooling. • Close any door or window.
It takes a while for the indoor unit to start.	<ul style="list-style-type: none"> • The unit has just been turned off. 	Wait 3 minutes and start again the unit.
Unusual odours can be smelled when the unit starts operation.	<ul style="list-style-type: none"> • Odours or bacteria taken from the room may accumulate inside the unit and produce unpleasant odours. • Filters and system are not clean. 	<ul style="list-style-type: none"> • Clean the filters • If odours persist, call a professional to clean the unit
During cooling, noises similar to running water can be heard.	<ul style="list-style-type: none"> • Flow of refrigerant inside the indoor unit can make some noise. 	This sound is normal.
During cooling, white steam comes out of the indoor unit.	<ul style="list-style-type: none"> • High temperature difference between the indoor unit and the air in the room. 	This is normal. Cold dry air coming from the air conditioner can condensate when it comes in contact with warm moist air present in the room.
During heating, white steam comes out of the indoor unit.	<ul style="list-style-type: none"> • Moisture is created during the defrosting process. 	This is normal.
Noise is heard during operation.	<ul style="list-style-type: none"> • Flow of refrigerant inside the indoor unit can make some noise. 	<ul style="list-style-type: none"> • This sound is normal • A slight whistling may be caused by the refrigerant flowing which is normal. • A crunching noise may be heard due to the deformation of the plastic caused by varying temperatures.

8 Decommissioning and disposal

8.1 Decommissioning procedure

To decommission the air conditioner temporarily or permanently:

1. Switch off the air conditioner.
2. Shut off the electrical power supply to the air conditioner (outdoor and indoor units).
3. Contact the installer.

8.2 Disposal and recycling

Fig.36



Warning

Removal and disposal of the air conditioner must be carried out by a qualified professional in accordance with prevailing local and national regulations.

9 Energy savings

Energy-saving advice:

- Insulate and ventilate the installation site.
- Choose the best location for the air conditioner.
- Do not exceed 8 °C difference between inside and outside.
- Turn off the air conditioning when you leave in the evening or shift the set point, for example from 25 °C to 28 °C (this applies to heavy buildings with high inertia).
- Do not set the thermostat too low (the room temperature will not fall any faster).
- Close your windows and doors tightly in an air-conditioned room.
- Clean the filters.
- Maintain your air conditioner regularly.
- Remove all obstacles from outdoor unit that may hinder the evacuation of hot air (wall, vegetation...).

© Copyright

Le informazioni tecniche e tecnologiche contenute nelle presenti istruzioni tecniche, nonché descrizioni tecniche e disegni eventualmente forniti, rimangono di nostra proprietà e non possono essere riprodotti senza nostro previo consenso scritto. Soggetto a modifiche.

© Derechos de autor

Toda la información técnica y tecnológica que contienen estas instrucciones, junto con las descripciones técnicas y esquemas proporcionados son de nuestra propiedad y no pueden reproducirse sin nuestro permiso previo y por escrito. Contenido sujeto a modificaciones.

© Copyright

Todas as informações técnicas contidas nas presentes instruções bem como os desenhos e esquemas eléctricos são nossa propriedade e não podem ser reproduzidos sem a nossa autorização prévia por escrito. Sujeito a modificações.

© Copyright

All technical and technological information contained in these technical instructions, as well as any drawings and technical descriptions supplied, remain our property and shall not be multiplied without our prior consent in writing. Subject to alterations.

BAXI

IT	Baxi Via Trozzetti, 20 36061 BASSANO DEL GRAPPA (VI)	T +39 0424 517800 F +39 0424 38089 www.baxi.it
SP	Baxi C. López de Hoyos, 35 Planta Baja 28002 Madrid	T +34 902 89 80 00 E informacion@baxi.es
PT	Baxi Campo Grande, 35-10ºD - Apartado 5228 1721-501 Lisboa - Portugal	T +351 217 98 12 00 E info.pt@baxi.pt
UK	Baxi Brooks House, Coventry Rd, Warwick CV34 4LL	T +0344 871 1545 E info@baxiheating.co.uk

